

ДЕПАРТАМЕНТ АРХИТЕКТУРЫ И ГРАДОСТРОИТЕЛЬСТВА АДМИНИСТРАЦИИ МУНИЦИПАЛЬНОГО
ОБРАЗОВАНИЯ ГОРОД КРАСНОДАР

**РЕКОМЕНДАЦИИ К ОБУСТРОЙСТВУ СЕЗОННЫХ
(ЛЕТНИХ) КАФЕ ПРИ СТАЦИОНАРНЫХ ПРЕДПРИЯТИЯХ
ОБЩЕСТВЕННОГО ПИТАНИЯ**

Введение

К пристроенным конструкциям относятся летние кафе. Их разрешено возводить по предварительному согласованию с администрацией города.

Общее правило – чем меньше возводится конструкций, тем лучше. Самый оптимальный вариант – когда столы и стулья выносятся прямо на тротуар, без монтажа помоста и оград. Особенно следует избегать создания лишних конструкций на узких пешеходных улицах. Следует помнить что ширина тротуара должна быть не **менее 3 метров**.

Зачастую возведение конструкций все же необходимо – в ситуации большого угла наклона тротуара.

Летние кафе должны быть возведены с применением только легко сборных не глухих конструкций: при создании летних кафе нельзя использовать остекление, капитальные материалы как кирпич, бетон, металлические листы, черепицу или металлочерепицу.

Оптимальным решением ограждения является из кадок с цветами или другого типа озеленения: цветов, карликовых деревьев или шпалер.

Данные рекомендации составлены на основе опыта используемого в таких городах как: Сочи, Москва, Воронеж, Казань и др.

ДЕПАРТАМЕНТ АРХИТЕКТУРЫ И ГРАДОСТРОИТЕЛЬСТВА АДМИНИСТРАЦИИ МУНИЦИПАЛЬНОГО
ОБРАЗОВАНИЯ ГОРОД КРАСНОДАР

Летнее кафе может состоять из помоста, ограждения и уличных зонтов, маркиз, обогревательных и осветительных элементов.

Все конструкции летнего кафе должны быть легкоборными — не допускается использование таких материалов как кирпич, бетон, металлические листы, черепица.

Высота зонтов или маркиз не должна превышать высоту первого этажа здания, к которому прилегает летнее кафе. ❶

Помост не должен возвышаться над уровнем улицы более чем на 30 см. ❷

Ограда кафе не должна быть не ниже 0,6м и не выше 1 метра. ❸



На всех временных конструкциях, кроме маркиз или зонтов запрещено размещать информационные и рекламные носители. ❹

Название, логотип компании или род деятельности компании, размещенные на маркизах или зонтах не должны превышать 30 см в высоту.

При возведении летних кафе не допускается использование шатров, прозрачных пленок или остекления.

Допускается использование подвесных контейнеров для размещения в них озеленения летнего кафе. Допускается размещение контейнеров на ограждении кафе. ❺

Контейнеры для озеленения не должны иметь сливного отверстия и должны быть изготовлены из ударопрочных, небьющихся материалов.

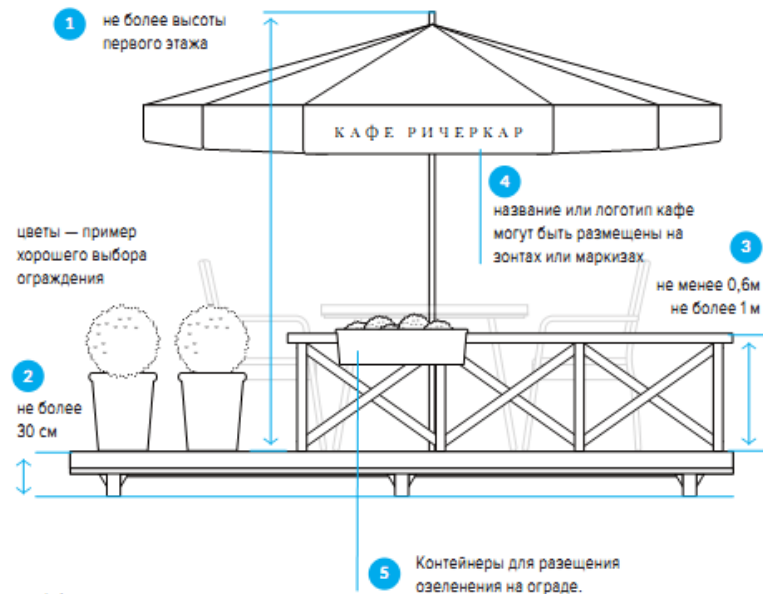

**Общие требования к обустройству сезонных кафе при стационарных
предприятиях общественного питания**

1. При обустройстве сезонных (летних) кафе используются сборно-разборные (легковозводимые) конструкции (далее - элементы оборудования).

2. Элементами оборудования сезонных (летних) кафе являются: технологические настилы, зонты, мебель, маркизы, декоративные ограждения, осветительные и обогревательные приборы, элементы вертикального и контейнерного озеленения, цветочницы, шпалеры, торгово-технологическое оборудование.

3. Для размещения сезонного (летнего) кафе требуется проект архитектурно-художественного решения сезонного (летнего) кафе.

Проект архитектурно-художественного решения сезонного (летнего) кафе в порядке, подлежит согласованию с департаментом по архитектуре и градостроительству города Краснодара.

4. Критериями оценки проекта архитектурно-художественного решения сезонного (летнего) кафе на соответствие внешнему архитектурно-художественному облику города Краснодара являются:

4.1. Обеспечение сохранности внешнего архитектурно-художественного облика города Краснодара;

4.2. Соответствие местоположения и эстетических характеристик сезонного (летнего) кафе (тип используемого оборудования, его форма, параметры (размеры), пропорции, колористическое решение, масштаб и др.) колористическому решению фасадов и стилистике объекта (классика, ампир, модерн, барокко и т.д.), в котором размещено соответствующее стационарное предприятие общественного питания, а также архитектурно-градостроительному решению окружающей застройки и особенностям благоустройства прилегающей территории;

4.3. Привязка размещаемого оборудования сезонного (летнего) кафе к архитектурным элементам фасадов объекта, в котором размещено стационарное предприятие общественного питания;

4.4. Соблюдение единой линии размещения крайних точек выступа элементов оборудования сезонных (летних) кафе относительно горизонтальной плоскости фасада.

4. Обустройство сезонных (летних) кафе осуществляется с учетом необходимости обеспечения его доступности для маломобильных групп населения (путем использования пандусов, поручней, специальных тактильных и сигнальных маркировок).

5. При оборудовании сезонных (летних) кафе не допускается:

5.1. Использование кирпича, строительных блоков и плит, монолитного бетона, железобетона, стальных профилированных листов, баннерной ткани в качестве стеновых ограждений.

5.2. Прокладка подземных инженерных коммуникаций и проведение строительно-монтажных работ капитального характера.

5.3. Заполнение пространства между элементами оборудования при помощи оконных и дверных блоков (рамное остекление), сплошных металлических панелей, сайдинг-панелей и остекления.

5.4. Использование для облицовки элементов оборудования кафе и навеса полиэтиленового пленочного покрытия, черепицы, металлочерепицы, металла, а также рубероида, асбестоцементных плит, стального профлиста, сотового поликарбоната.

6. В случае размещения нескольких сезонных (летних) кафе при стационарных предприятиях общественного питания, принадлежащих разным хозяйствующим субъектам и расположенных в одном здании, строении, сооружении, конструкции сезонных (летних) кафе должны быть выполнены в едином архитектурно-художественном решении (единые материалы конструкции, взаимосвязанное колористическое решение) с соблюдением единой линии размещения крайних точек выступа элементов оборудования сезонного (летнего) кафе относительно горизонтальной плоскости фасада.

7. Элементы оборудования, используемые при обустройстве сезонного (летнего) кафе, должны быть выполнены в едином архитектурно-художественном решении с учетом колористического решения фасадов и стилистики здания, строения, сооружения, в котором размещено стационарное предприятие общественного питания, а также архитектурно-градостроительного решения окружающей застройки и особенностей благоустройства прилегающей территории.

8. Элементы оборудования сезонного (летнего) кафе размещаются в границах места его размещения, установленных генеральным планом участка в соответствии со сводом настоящих Правил.

Нарушение указанных границ при размещении сезонного (летнего) кафе не допускается.

9. Допускается размещение элементов оборудования сезонного (летнего) кафе с заглублением элементов их крепления до 0,30м.

10. Зонты, используемые при обустройстве сезонного (летнего) кафе, могут быть как однокупольными, так и многокупольными с центральной опорой:

10.1. Высота зонтов не должна превышать высоту первого этажа (линии перекрытий между первым и вторым этажами) здания, строения, сооружения, занимаемого стационарным предприятием общественного питания.

10.2. Материалом каркаса устраиваемых зонтов может быть металл, дерево (обработанное, окрашенное), а также композитные материалы. В качестве материала покрытия используется синтетическая ткань (полиэстер).

10.3. Для обустройства зонтов сезонного (летнего) кафе рекомендуется использовать материалы пастельных тонов.

10.4. При обустройстве сезонных (летних) кафе не допускается использование шатров.

11. В составе мебели, используемой при обустройстве сезонного (летнего) кафе, могут использоваться столы, стулья, кресла, диваны и т.д.

Использование дачной, садовой и интерьерной мебели для обустройства сезонного (летнего) кафе не допускается.

12. Конструкции маркиз, используемых при обустройстве сезонного (летнего) кафе, могут быть односторонние (с креплением непосредственно на фасаде здания, строения, сооружения) либо двусторонние с соответствующим креплением к основанию.

13. Для обустройства маркиз сезонного (летнего) кафе рекомендуется использовать материалы пастельных тонов.

14. Декоративные ограждения, используемые при обустройстве сезонного (летнего) кафе, размещаются в одну линию в границах места размещения сезонного (летнего) кафе. При этом:

14.1. Высота декоративных ограждений, используемых при обустройстве сезонных летних (кафе), не может быть менее 0,60 м (за исключением случаев устройства контейнеров под озеленение, выполняющих функцию ограждения) и превышать 0,90 м (за исключением случаев, предусмотренных в пункте 3.13.2 настоящих Правил).

14.2. При обустройстве сезонных (летних) кафе допускается использование раздвижных, складных декоративных ограждений высотой в собранном (складном) состоянии не более 0,90 м и в разобранном - 1,80 м.

14.3. Конструкции декоративных ограждений, устраиваемых на асфальтобетонном покрытии (покрытий из тротуарной плитки), должны быть выполнены из жестких секций, скрепленных между собой элементами, обеспечивающими их устойчивость.

Конструкции декоративных ограждений не должны содержать элементов, создающих угрозу безопасности пешеходного движения.

14.4. В качестве декоративных ограждений не допускается использование глухих конструкций (за исключением случаев устройства контейнеров под озеленение, выполняющих функцию ограждения), а также инвентарных металлических ограждений.

14.5. Материалы конструкций секций декоративных ограждений должны быть прочными и износостойкими.

15. Элементы вертикального и контейнерного озеленения, используемые при обустройстве сезонного (летнего) кафе, должны быть устойчивыми. При этом:

15.1. Запрещается использование контейнеров для озеленения, изготовленных из легко бьющихся, пачкающихся материалов, а также стекла, строительного бетона, необработанного металла и пластика.

15.2. Использование контейнеров для озеленения со сливным отверстием не допускается.

15.3. Для организации озеленения сезонного (летнего) кафе допускается использование подвесных контейнеров, в том числе путем их размещения на декоративных ограждениях. При этом высота декоративного ограждения с размещенными на них контейнерами не может превышать 0,90 м.

ДЕПАРТАМЕНТ АРХИТЕКТУРЫ И ГРАДОСТРОИТЕЛЬСТВА АДМИНИСТРАЦИИ МУНИЦИПАЛЬНОГО
ОБРАЗОВАНИЯ ГОРОД КРАСНОДАР

16. Высота шпалер, используемых для обустройства сезонного (летнего) кафе, не должна превышать 1,50 м.

Устройство шпалер на фасады здания, строения, сооружения, в котором размещено стационарное предприятие общественного питания, не допускается.

17. Для обеспечения устойчивости элементов оборудования при устройстве сезонного (летнего) кафе допускается организация технологического настила высотой не более 0,45 м от отметки тротуара до верхней отметки пола технологического настила. При этом:

17.1. Технологические настилы устраиваются на территории, имеющей уклон более 3 процентов (включительно), для целей ее выравнивания.

17.2. Устройство технологических настилов при уклоне территории менее 3 процентов допускается в следующих случаях:

17.3. В целях изоляции элементов крепления и элементов оборудования;

17.4. Для прокладки сетей электроснабжения в соответствии с требованиями пожарной безопасности;

17.5. Для организации ливневого стока с поверхности тротуара.

17.6. Вне зависимости от угла наклона территории, на которой размещается сезонное (летнее) кафе, осуществляется устройство технологического настила при неудовлетворительном состоянии покрытия территории в границах места размещения сезонного (летнего) кафе (разрушенное асфальтобетонное покрытие или покрытие тротуарной плиткой, наличие трещин, выбоин и т.д.).

17.7. Лестничные сходы с технологического настила устраиваются в границах места размещения сезонного (летнего) кафе, установленных генеральным планом участка. При этом ширина устраиваемых лестниц не должна быть менее 0,90 м.

ДЕПАРТАМЕНТ АРХИТЕКТУРЫ И ГРАДОСТРОИТЕЛЬСТВА АДМИНИСТРАЦИИ МУНИЦИПАЛЬНОГО
ОБРАЗОВАНИЯ ГОРОД КРАСНОДАР

17.8. Доступ маломобильных групп населения на технологический настил обеспечивается путем применения пандусов с максимальным уклоном 5 процентов.

18. Допускается использование конструкций съёмных пандусов.

19. Сборно-разборные (легковозводимые) конструкции, используемые для обустройства сезонных (летних) кафе, могут быть исключительно заводского изготовления.

20. Высота элементов оборудования сезонного (летнего) кафе не должна превышать высоту первого этажа (линии перекрытий между первым и вторым этажами) здания, строения, сооружения, занимаемого стационарным предприятием общественного питания.

21. Не допускается использование элементов оборудования сезонных (летних) кафе для размещения рекламных и информационных конструкций, а также иных конструкций (оборудования), не относящихся к целям деятельности сезонного (летнего)

кафе по организации дополнительного обслуживания питанием и отдыха потребителей (за исключением случаев размещения информационных конструкций путем нанесения надписей на маркизы и зонты, используемые для обустройства данного сезонного кафе в соответствии с Правилами размещения и содержания информационных конструкций в городе Краснодаре).

22. Элементы оборудования сезонных (летних) кафе должны содержаться в техническом исправном состоянии, быть очищенными от грязи и иного мусора.

23. Не допускается наличие на элементах оборудования механических повреждений, прорывов размещаемых на них полотен, а также нарушение целостности конструкций. Металлические элементы конструкций, оборудования должны быть очищены от ржавчины и окрашены.

24. Расстояние между краем проезжей части (бордюрный камень) и наиболее выступающей частью конструкции летнего кафе не должно быть менее 3 метров.

25. Не допускается устройство поддерживающих столбов.

ДЕПАРТАМЕНТ АРХИТЕКТУРЫ И ГРАДОСТРОИТЕЛЬСТВА АДМИНИСТРАЦИИ МУНИЦИПАЛЬНОГО
ОБРАЗОВАНИЯ ГОРОД КРАСНОДАР

В данном альбоме собраны иллюстрированные комментарии к проекту архитектурно – художественного решения сезонного (летнего) кафе при стационарных предприятиях общественного питания. Разработка данного альбома направлена на обеспечение единого решения для сезонных (летних) кафе при стационарных предприятиях общественного питания, в соответствии с требованиями к обустройству.

После тщательного изучения данного альбома, оформителю не составит труда выбрать решение, наилучшим образом подходящее для конкретного случая.

ДЕТАЛЬНЫЕ ПРАВИЛА РАЗМЕЩЕНИЯ, ОБУСТРОЙСТВА И ЭКСПЛУАТАЦИИ СЕЗОННЫХ (ЛЕТНИХ) КАФЕ ПРИ СТАЦИОНАРНЫХ ПРЕДПРИЯТИЯХ ОБЩЕСТВЕННОГО ПИТАНИЯ

**Часть I – требования к размещению сезонных кафе при стационарных
предприятиях общественного питания**

**Часть II– требования обустройству сезонных кафе при стационарных
предприятиях общественного питания**

**Часть III – требования к эксплуатации сезонных кафе при
стационарных предприятиях общественного питания**

**Часть IV – графическое приложение, примеры размещения,
обустройства и эксплуатации сезонных (летних) кафе при стационарных
предприятиях общественного питания**

1. Общие положения

1.1. Правила размещения, обустройства и эксплуатации сезонных (летних) кафе при стационарных предприятиях общественного питания (далее - Правила) устанавливают требования к размещению, обустройству и эксплуатации сезонных (летних) кафе при стационарных предприятиях общественного питания на территории города Краснодара, на внешних поверхностях зданий, строений, сооружений в городе Краснодаре (эксплуатируемых кровлях, стилобатах, террасах, а также на иных открытых площадках, являющихся неотъемлемой частью зданий, строений, сооружений).

Неотъемлемой частью настоящих Правил является Графическое приложение к Правилам (приложение к настоящим Правилам).

1.2. Под сезонными (летними) кафе при стационарных предприятиях общественного питания (далее - сезонные кафе) понимаются объекты благоустройства, не являющиеся объектами капитального строительства, и для размещения которых не требуется получение разрешения на строительство, оборудованные в соответствии с утвержденными требованиями, предназначенные для дополнительного обслуживания питанием и отдыха потребителей (или без него), расположенные на расстоянии не более 5 метров от стационарного предприятия общественного питания, либо на внешних поверхностях здания, строения, сооружения, в котором осуществляется деятельность по оказанию услуг общественного питания предприятием общественного питания.

Сезонные кафе должны быть спроектированы, изготовлены и установлены в соответствии с требованиями безопасности, технических регламентов, строительных норм и правил, государственных стандартов, иными установленными нормативными правовыми актами Российской Федерации, Краснодарского края и города Краснодара, а также не нарушать внешний

**ЧАСТЬ I – ТРЕБОВАНИЯ К РАЗМЕЩЕНИЮ СЕЗОННЫХ
КАФЕ ПРИ СТАЦИОНАРНЫХ ПРЕДПРИЯТИЯХ
ОБЩЕСТВЕННОГО ПИТАНИЯ**

ДЕПАРТАМЕНТ АРХИТЕКТУРЫ И ГРАДОСТРОИТЕЛЬСТВА АДМИНИСТРАЦИИ МУНИЦИПАЛЬНОГО
ОБРАЗОВАНИЯ ГОРОД КРАСНОДАР

2. 1. Размещение сезонных кафе производится на любой период времени с 1 апреля по 1 ноября в соответствии с границами места размещения, установленными генеральным планом участка, а также в пределах площади внешних поверхностей зданий, строений, сооружений, соответствующих размерам помещения, занимаемого стационарным предприятием общественного питания - при их размещении на таких поверхностях.

2.2. Хозяйствующий субъект, осуществляющий деятельность в стационарном предприятии общественного питания, выполняет:

2.2.1. Монтаж сезонного кафе - не ранее 15 марта.

2.2.2. Демонтаж сезонного кафе - не позднее 15 ноября.

В случае прекращения деятельности по оказанию услуг общественного питания в стационарном предприятии общественного питания демонтаж сезонного кафе осуществляется не позднее 7 дней с даты

прекращения деятельности стационарного предприятия общественного питания.

При выполнении демонтажа сезонного кафе хозяйствующим субъектом, осуществляющим деятельность в стационарном предприятии общественного питания, обеспечивается проведение восстановления нарушенного благоустройства в связи с размещением данного сезонного кафе.

2.3. Сезонные кафе должны непосредственно примыкать к стационарному предприятию общественного питания или отстоять на расстоянии не более 5 метров от стационарного предприятия питания, либо располагаться на внешних поверхностях здания, строения, сооружения, в котором осуществляется деятельность по оказанию услуг общественного питания предприятием общественного питания, при этом границы места размещения сезонного кафе не должны нарушать права собственников и пользователей соседних помещений, здании, строения, сооружения.

Указанное в настоящем пункте расстояние измеряется по прямой линии от входной группы в

здание, строение, сооружение, в котором осуществляется деятельность по оказанию услуг общественного питания предприятием общественного питания, до ближайших к такому зданию, строению, сооружению крайних элементов сезонного кафе.

Размещение сезонного кафе на существующих внешних поверхностях здания, строения, сооружения, в котором осуществляется деятельность по оказанию услуг общественного питания предприятием общественного питания, допускается только при условии наличия у данного предприятия общественного питания прямого доступа (выхода) на эксплуатируемые кровли, стилобаты, террасы, а также иные открытые площадки, внешние поверхности, на которых планируется размещение сезонного кафе, а при размещении сезонных кафе на кровле и стилобате - также наличие прямого примыкания в горизонтальной плоскости границ помещений предприятия общественного питания к границам соответствующей кровли, стилобата.

Сезонные кафе с проектом индивидуального архитектурно-художественного решения (пункт 3.2 настоящих Правил) могут быть размещены на территории МО город Краснодар только вне границ улично-дорожной сети, на внутриквартальных территориях, а также площадях).

Площадь сезонного кафе не может превышать площадь стационарного предприятия общественного питания, при котором оно размещается.

Размещение сезонных кафе на участках, в границах которых произрастает древесно-кустарниковая растительность, допускается при условии, если площадь, занимаемая древесно-кустарниковой растительностью, составляет менее 50% от площади участка.

Размещение сезонного кафе над грунтовыми (незапечатанными) поверхностями, над травяным покровом/газоном допускается только при условии организации технологического настила.

2.4. Не допускается размещение сезонных кафе:

2.4.1. За пределами границ, установленных схемой размещения.

ДЕПАРТАМЕНТ АРХИТЕКТУРЫ И ГРАДОСТРОИТЕЛЬСТВА АДМИНИСТРАЦИИ МУНИЦИПАЛЬНОГО
ОБРАЗОВАНИЯ ГОРОД КРАСНОДАР

2.4.2..

2.4.3..

2.4.4. В арках зданий, на цветниках, площадках (детских, отдыха, спортивных, городских транспортных стоянок).

2.4.5. На земельных участках при стационарных предприятиях общественного питания, расположенных выше первых этажей нежилых зданий и не имеющих отдельного входа.

2.4.6.. На тротуарах и площадках, если свободная ширина прохода от крайних элементов конструкции сезонного кафе до края проезжей части, а также границ опор конструкций, стволов деревьев, парковочной разметки автотранспорта или других отдельно стоящих выступающих элементов, включая здания, строения, сооружения, не позволяет обеспечить беспрепятственное пешеходное движение в соответствии с установленными требованиями (не менее 3-х метров) .

2.4.7. В 5-метровой зоне от подземных, надземных и наземных пешеходных переходов.

2.4.8. На крышах жилых домов и их встроено-пристроенных помещений.

2.4.9. С использованием конструкций (оборудования), обустраиваемых вокруг деревьев, кустарников (или над ними) и приводящих к полному или частичному заключению их крон, стволов непосредственно внутрь сезонного кафе.

2.5. При необходимости выполнения ремонтных, профилактических и других работ на инженерных сетях, коммуникациях и иных объектах городской инфраструктуры, во время выполнения которых невозможно функционирование сезонного кафе, администрация МО город Краснодар за 14 дней до начала работ уведомляет хозяйствующего субъекта, осуществляющего деятельность в стационарном предприятии общественного питания, о необходимости демонтажа конструкций сезонного кафе (полностью либо частично) с указанием дат начала и окончания соответствующих работ.

ДЕПАРТАМЕНТ АРХИТЕКТУРЫ И ГРАДОСТРОИТЕЛЬСТВА АДМИНИСТРАЦИИ МУНИЦИПАЛЬНОГО
ОБРАЗОВАНИЯ ГОРОД КРАСНОДАР

2.6. При необходимости проведения аварийных работ уведомление производится незамедлительно.

2.7. Хозяйствующий субъект, осуществляющий деятельность в стационарном предприятии общественного питания, обязан обеспечить возможность проведения соответствующих работ в указанный администрацией МО города Краснодар период времени.

2.8. Демонтаж сезонного кафе, незаконно размещенного на земельных участках и землях, находящихся в государственной собственности города Краснодара либо государственная собственность на которые не разграничена, осуществляется в соответствии с нормативными актами МО город Краснодар.

**Часть II – требования обустройству сезонных кафе при
стационарных предприятиях общественного питания**

3.1. При обустройстве сезонных (летних) кафе используются сборно-разборные (легковозводимые) конструкции (далее - элементы оборудования).

3.2. Элементами оборудования сезонных (летних) кафе являются: технологические настилы, зонты, мебель, маркизы, декоративные ограждения, осветительные и обогревательные приборы, элементы вертикального и контейнерного озеленения, цветочницы, шпалеры, торгово-технологическое оборудование.

3.3. Для размещения сезонного (летнего) кафе требуется проект архитектурно-художественного решения сезонного (летнего) кафе.

Проект архитектурно-художественного решения сезонного (летнего) кафе в порядке, подлежит согласованию с департаментом архитектуры и градостроительству муниципального образования город Краснодар.

Критериями оценки проекта архитектурно-художественного решения сезонного (летнего) кафе на соответствие внешнему архитектурно-художественному облику города Краснодара являются:

- обеспечение сохранности внешнего архитектурно-художественного облика города Краснодар;

- соответствие местоположения и эстетических характеристик сезонного (летнего) кафе (тип используемого оборудования, его форма, параметры (размеры), пропорции, колористическое решение, масштаб и др.) колористическому решению фасадов и стилистике объекта (классика, ампи́р, модерн, барокко и т.д.), в котором размещено соответствующее стационарное предприятие общественного питания, а также архитектурно-градостроительному решению окружающей застройки и особенностям благоустройства прилегающей территории;

- привязка размещаемого оборудования сезонного (летнего) кафе к архитектурным элементам фасадов объекта, в котором размещено стационарное предприятие общественного питания;

- соблюдение единой линии размещения крайних точек выступа элементов оборудования сезонных (летних) кафе относительно горизонтальной плоскости фасада.

3.4. Обустройство сезонных (летних) кафе осуществляется с учетом необходимости обеспечения его доступности для маломобильных групп населения (путем использования пандусов, поручней, специальных тактильных и сигнальных маркировок).

3.5. При оборудовании сезонных (летних) кафе не допускается:

3.5.1. Использование кирпича, строительных блоков и плит, монолитного бетона, железобетона, стальных профилированных листов, баннерной ткани.

3.5.2. Прокладка подземных инженерных коммуникаций и проведение строительно-монтажных работ капитального характера.

3.5.3. Заполнение пространства между элементами оборудования при помощи оконных и дверных блоков (рамное остекление), сплошных металлических панелей, сайдинг-панелей и остекления.

3.5.4. Использование для облицовки элементов оборудования кафе и навеса полиэтиленового пленочного покрытия, черепицы, металлочерепицы, металла, а также рубероида, асбестоцементных плит.

3.6. В случае размещения нескольких сезонных (летних) кафе при стационарных предприятиях общественного питания, принадлежащих разным хозяйствующим субъектам и расположенных в одном здании, строении, сооружении, конструкции сезонных (летних) кафе должны быть выполнены в едином архитектурно-художественном решении (единые материалы конструкции, взаимосвязанное колористическое решение) с соблюдением единой линии размещения крайних точек выступа элементов оборудования сезонного (летнего) кафе относительно горизонтальной плоскости фасада.

3.7. Элементы оборудования, используемые при обустройстве сезонного (летнего) кафе, должны быть выполнены в едином архитектурно-художественном решении с учетом колористического решения фасадов и стилистики здания, строения, сооружения, в котором размещено стационарное предприятие общественного питания, а также архитектурно-градостроительного решения окружающей застройки и особенностей благоустройства прилегающей территории.

3.8. Элементы оборудования сезонного (летнего) кафе размещаются в границах места его размещения, установленных генеральным планом участка в соответствии со сводом настоящих Правил.

Нарушение указанных границ при размещении сезонного (летнего) кафе не допускается.

3.9. Допускается размещение элементов оборудования сезонного (летнего) кафе с заглублением элементов их крепления до 0,30м.

3.10. Зонты, используемые при обустройстве сезонного (летнего) кафе, могут быть как однокупольными, так и многокупольными с центральной опорой:

3.10.1. Высота зонтов не должна превышать высоту первого этажа (линии перекрытий между первым и вторым этажами) здания, строения, сооружения, занимаемого стационарным предприятием общественного питания.

3.10.2. Материалом каркаса устраиваемых зонтов может быть металл, дерево (обработанное, окрашенное), а также композитные материалы. В качестве материала покрытия используется ткань.

3.10.3. Для обустройства зонтов сезонного (летнего) кафе рекомендуется использовать материалы пастельных тонов.

3.10.4. При обустройстве сезонных (летних) кафе не допускается использование шатров.

3.11. В составе мебели, используемой при обустройстве сезонного (летнего) кафе, могут использоваться столы, стулья, кресла, диваны и т.д.

Использование дачной, садовой и интерьерной мебели для обустройства сезонного (летнего) кафе не допускается.

3.12. Конструкции маркиз, используемых при обустройстве сезонного (летнего) кафе, могут быть односторонние (с креплением непосредственно на фасаде здания, строения, сооружения) либо двусторонние с соответствующим креплением к основанию.

Для обустройства маркиз сезонного (летнего) кафе рекомендуется использовать материалы пастельных тонов.

3.13. Декоративные ограждения, используемые при обустройстве сезонного (летнего) кафе, размещаются в одну линию в границах места размещения сезонного (летнего) кафе. При этом:

3.13.1. Высота декоративных ограждений, используемых при обустройстве сезонных летних (кафе), не может быть менее 0,60 м (за исключением случаев устройства контейнеров под озеленение, выполняющих функцию ограждения) и превышать 0,90 м (за исключением случаев, предусмотренных в пункте 3.13.2 настоящих Правил).

3.13.2. При обустройстве сезонных (летних) кафе допускается использование раздвижных, складных декоративных ограждений высотой в собранном (складном) состоянии не более 0,90 м и в разобранном - 1,80 м.

3.13.3. Конструкции декоративных ограждений, устраиваемых на асфальтобетонном покрытии (покрытий из тротуарной плитки), должны быть выполнены из жестких секций, скрепленных между собой элементами, обеспечивающими их устойчивость.

Конструкции декоративных ограждений не должны содержать элементов, создающих угрозу безопасности пешеходного движения.

3.13.4. В качестве декоративных ограждений не допускается использование глухих конструкций (за исключением случаев устройства контейнеров под озеленение, выполняющих функцию ограждения), а также инвентарных металлических ограждений.

3.13.5. Материалы конструкций секций декоративных ограждений должны быть прочными и износостойкими.

3.14. Элементы вертикального и контейнерного озеленения, используемые при обустройстве сезонного (летнего) кафе, должны быть устойчивыми. При этом:

3.14.1. Запрещается использование контейнеров для озеленения, изготовленных из легко бьющихся, пачкающихся материалов, а также стекла, строительного бетона, необработанного металла и пластика.

3.14.2. Использование контейнеров для озеленения со сливным отверстием не допускается.

3.14.3. Для организации озеленения сезонного (летнего) кафе допускается использование подвесных контейнеров, в том числе путем их размещения на декоративных ограждениях.

При этом высота декоративного ограждения с размещенными на них контейнерами не может превышать 0,90 м.

3.15. Высота шпалер, используемых для обустройства сезонного (летнего) кафе, не должна превышать 1,50 м.

Устройство шпалер на фасады здания, строения, сооружения, в котором размещено стационарное предприятие общественного питания, не допускается.

3.16. Для обеспечения устойчивости элементов оборудования при устройстве сезонного (летнего) кафе допускается организация технологического настила высотой не более 0,45 м от отметки тротуара до верхней отметки пола технологического настила. При этом:

3.16.1. Технологические настилы устраиваются на территории, имеющей уклон более 3 процентов (включительно), для целей ее выравнивания.

3.16.2. Устройство технологических настилов при уклоне территории менее 3 процентов допускается в следующих случаях:

- в целях изоляции элементов крепления и элементов оборудования;

- для прокладки сетей электроснабжения в соответствии с требованиями пожарной безопасности;

- для организации ливневого стока с поверхности тротуара.

3.16.3. Вне зависимости от угла наклона территории, на которой размещается сезонное (летнее) кафе, осуществляется устройство технологического настила при неудовлетворительном состоянии покрытия территории в границах места размещения сезонного (летнего) кафе (разрушенное асфальтобетонное покрытие или покрытие тротуарной плиткой, наличие трещин, выбоин и т.д.).

3.16.4. Лестничные сходы с технологического настила устраиваются в границах места размещения сезонного (летнего) кафе, установленных генеральным планом участка.

При этом ширина устраиваемых лестниц не должна быть менее 0,90 м.

3.16.5. Доступ маломобильных групп населения на технологический настил обеспечивается путем применения пандусов с максимальным уклоном 5 процентов.

Допускается использование конструкций съёмных пандусов.

3.17. Сборно-разборные (легковозводимые) конструкции, используемые для обустройства сезонных (летних) кафе, могут быть исключительно заводского изготовления.

3.18. Высота элементов оборудования сезонного (летнего) кафе не должна превышать высоту первого этажа (линии перекрытий между первым и вторым этажами) здания, строения, сооружения, занимаемого стационарным предприятием общественного питания.

3.19. Не допускается использование элементов оборудования сезонных (летних) кафе для размещения рекламных и информационных конструкций, а также иных конструкций (оборудования), не относящихся к целям деятельности сезонного (летнего)

кафе по организации дополнительного обслуживания питанием и отдыха потребителей (за исключением случаев размещения информационных конструкций путем нанесения надписей на маркизы и зонты, используемые для обустройства данного сезонного кафе в соответствии с Правилами размещения и содержания информационных конструкций в городе Краснодаре).

3.20. Элементы оборудования сезонных (летних) кафе должны содержаться в техническом исправном состоянии, быть очищенными от грязи и иного мусора.

Не допускается наличие на элементах оборудование механических повреждений, прорывов размещаемых на них полотен, а также нарушение целостности конструкций. Металлические элементы конструкций, оборудования должны быть очищены от ржавчины и окрашены.

Расстояние между краем проезжей части (бордюрный камень) и наиболее выступающей частью конструкции летнего кафе не должно быть менее 3 метров.

3.21. Не допускается устройство поддерживающих столбов.

ДЕПАРТАМЕНТ АРХИТЕКТУРЫ И ГРАДОСТРОИТЕЛЬСТВА АДМИНИСТРАЦИИ МУНИЦИПАЛЬНОГО
ОБРАЗОВАНИЯ ГОРОД КРАСНОДАР

**ЧАСТЬ III – ТРЕБОВАНИЯ К ЭКСПЛУАТАЦИИ
СЕЗОННЫХ (ЛЕТНИХ) КАФЕ ПРИ
СТАЦИОНАРНЫХ ПРЕДПРИЯТИЯХ
ОБЩЕСТВЕННОГО ПИТАНИЯ**

ДЕПАРТАМЕНТ АРХИТЕКТУРЫ И ГРАДОСТРОИТЕЛЬСТВА АДМИНИСТРАЦИИ МУНИЦИПАЛЬНОГО
ОБРАЗОВАНИЯ ГОРОД КРАСНОДАР

4.1. Не допускается использование оборудования, эксплуатация которого связана с выделением острых запахов (шашлычных, чебуречных и других), в случае размещения сезонного кафе при стационарном предприятии общественного питания, расположенном во встроенных и встроенно-пристроенных помещениях жилых зданий.

4.2. Не допускаются использование звуковоспроизводящих устройств и устройств звукоусиления, игра на музыкальных инструментах, пение, а также иные действия, нарушающие покой граждан и тишину в ночное время с 23 часов до 7 часов.

4.3. Не допускается использование осветительных приборов вблизи окон жилых помещений в случае прямого попадания на окна световых лучей.

4.4. Газобаллонные установки допускается использовать при соблюдении установленных правовыми актами города Краснодара нормативов, определяющих правила размещения, технического обслуживания и безопасного использования газобаллонных установок на объектах потребительского рынка.

**Часть IV – графическое приложение, примеры
размещения обустройства и эксплуатации сезонных
(летних) кафе при стационарных предприятиях
общественного питания**

ДЕПАРТАМЕНТ АРХИТЕКТУРЫ И ГРАДОСТРОИТЕЛЬСТВА АДМИНИСТРАЦИИ МУНИЦИПАЛЬНОГО
ОБРАЗОВАНИЯ ГОРОД КРАСНОДАР

В данном альбоме собраны иллюстрированные комментарии к проекту архитектурно – художественного решения сезонного (летнего) кафе при стационарных предприятиях общественного питания. Разработка данного альбома направлена на обеспечение единого решения для сезонных (летних) кафе при стационарных предприятиях общественного питания, в соответствии с требованиями к размещению, обустройству и эксплуатации.

После тщательного изучения данного альбома, оформителю не составит труда выбрать решение, наилучшим образом подходящее для конкретного случая.

К пункту 2.3.

Сезонные кафе должны непосредственно примыкать к стационарному предприятию общественного питания или отстоять на расстоянии не более 5 метров от стационарного предприятия питания.

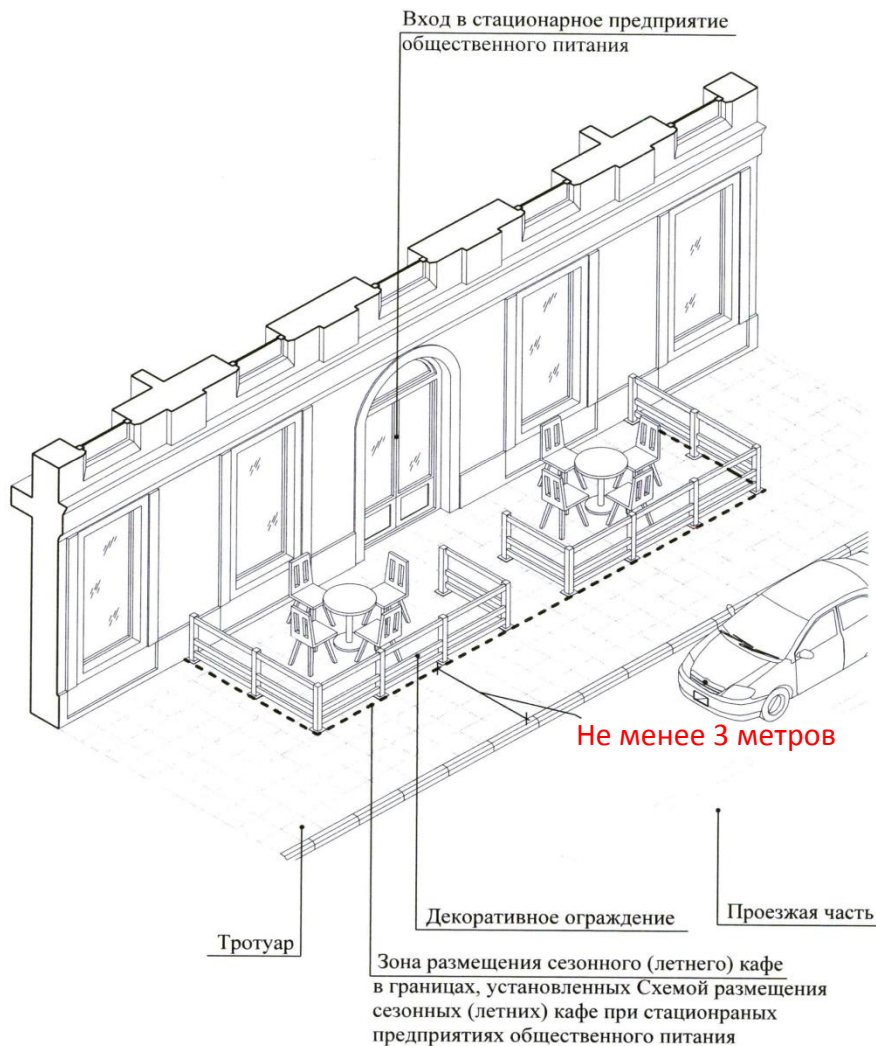

ДЕПАРТАМЕНТ АРХИТЕКТУРЫ И ГРАДОСТРОИТЕЛЬСТВА АДМИНИСТРАЦИИ МУНИЦИПАЛЬНОГО
ОБРАЗОВАНИЯ ГОРОД КРАСНОДАР

К пункту 2.3.

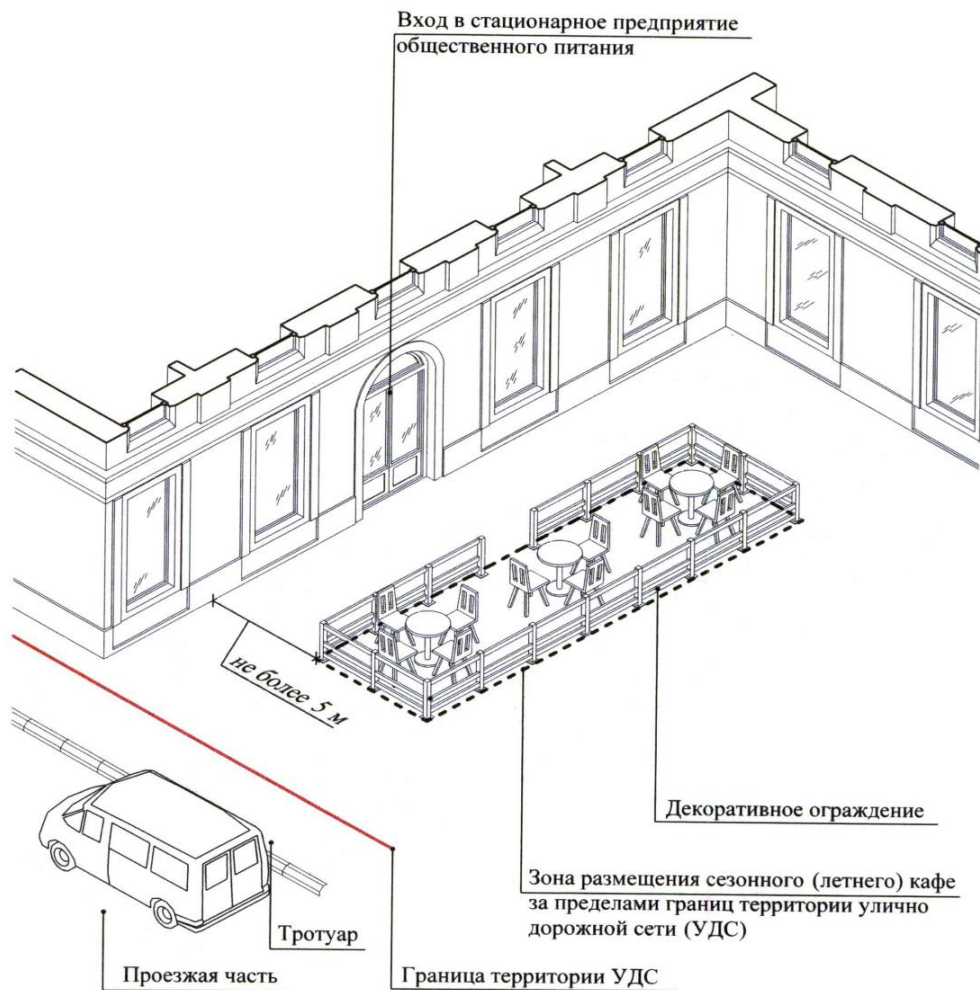

ДЕПАРТАМЕНТ АРХИТЕКТУРЫ И ГРАДОСТРОИТЕЛЬСТВА АДМИНИСТРАЦИИ МУНИЦИПАЛЬНОГО
ОБРАЗОВАНИЯ ГОРОД КРАСНОДАР

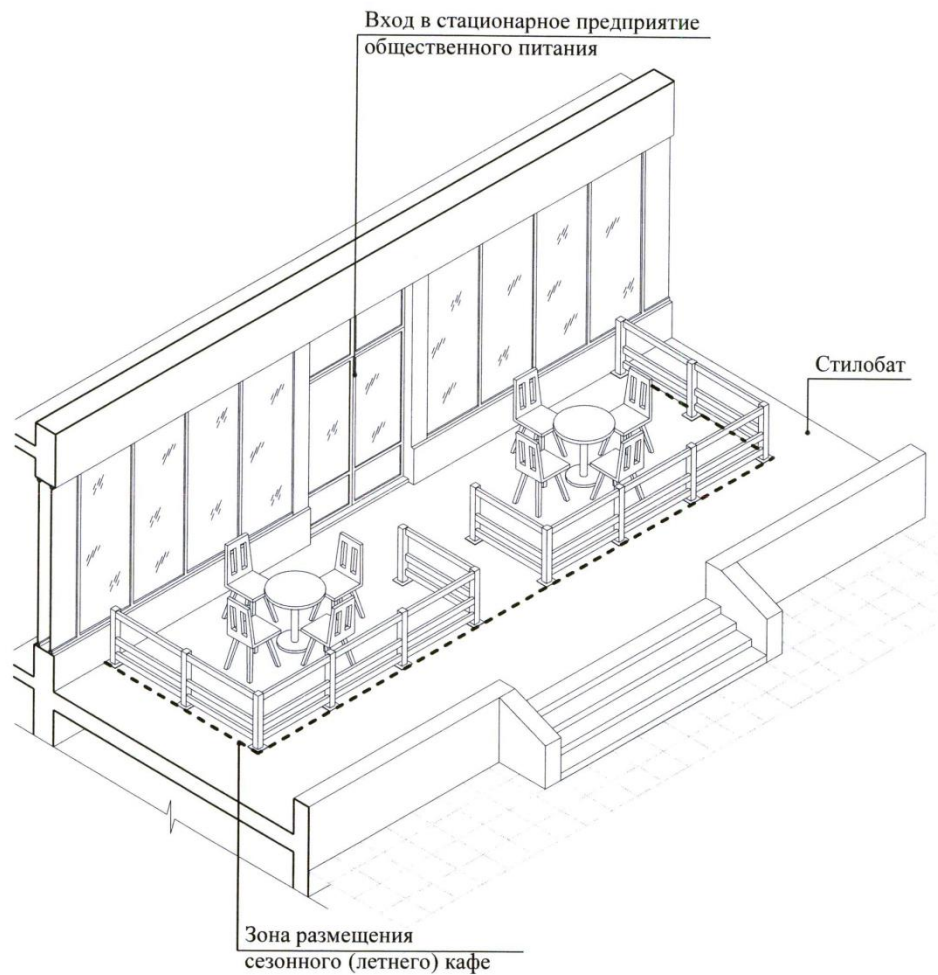

Сезонные кафе могут располагаться на внешних поверхностях здания, строения, сооружения, в котором осуществляется деятельность по оказанию услуг общественного питания предприятием общественного питания.

К пункту 2.4.1.

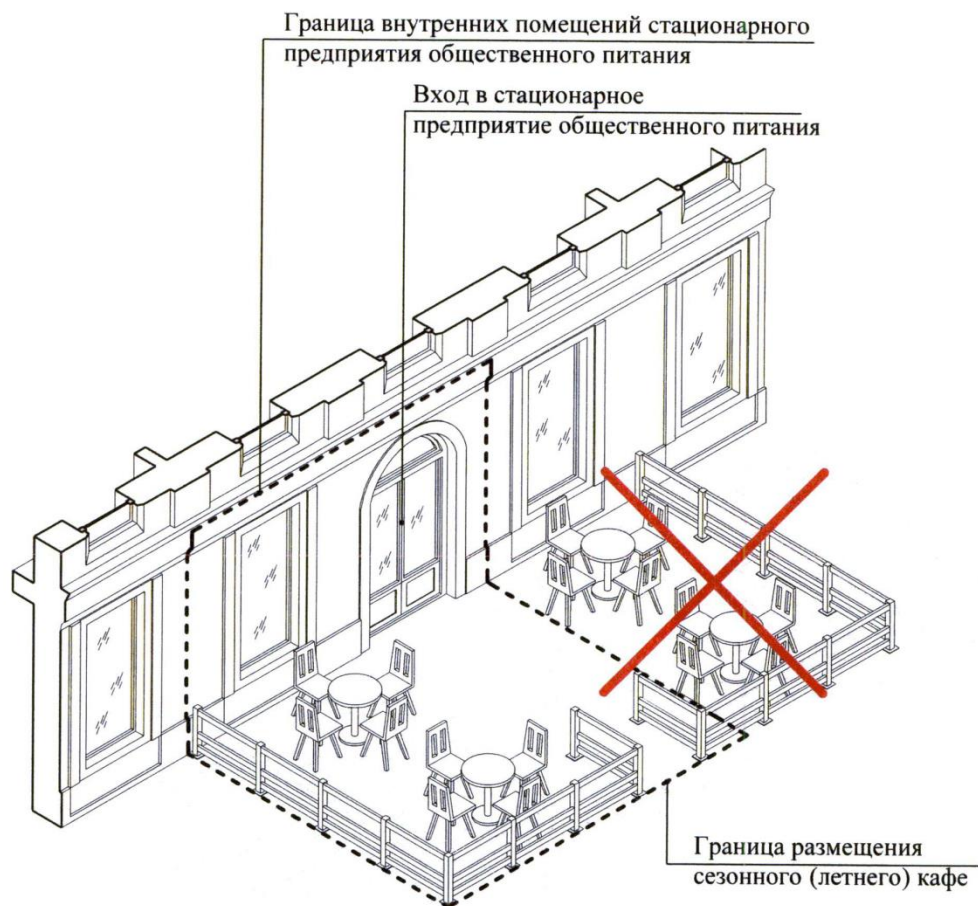

Не допускается размещение сезонных кафе за пределами границ, установленной схемой размещения.

К пункту 2.4.4.

Не допускается размещение
сезонных кафе в арках здания.

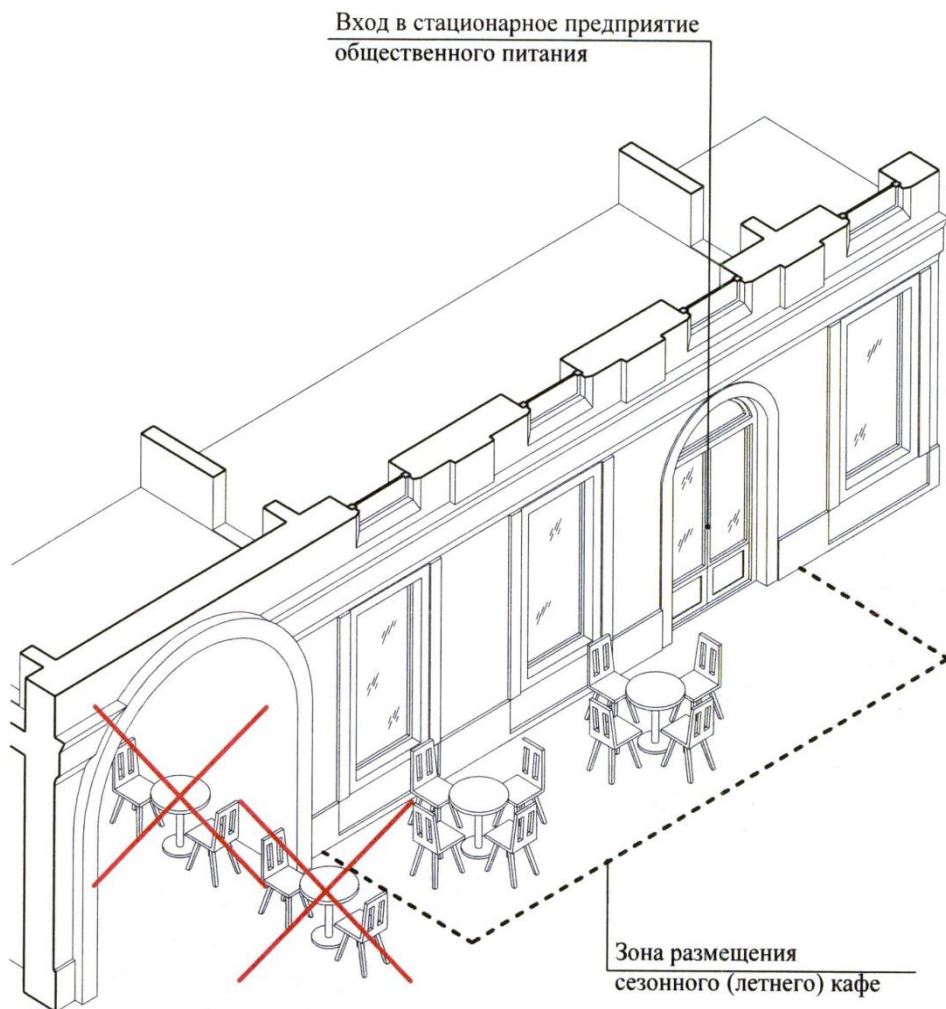

ДЕПАРТАМЕНТ АРХИТЕКТУРЫ И ГРАДОСТРОИТЕЛЬСТВА АДМИНИСТРАЦИИ МУНИЦИПАЛЬНОГО
ОБРАЗОВАНИЯ ГОРОД КРАСНОДАР

К пункту 2.4.5.

Не допускается размещение сезонных кафе на земельных участках при стационарных предприятиях общественного питания, расположенных выше первых этажей жилых зданий и не имеющих отдельного входа.

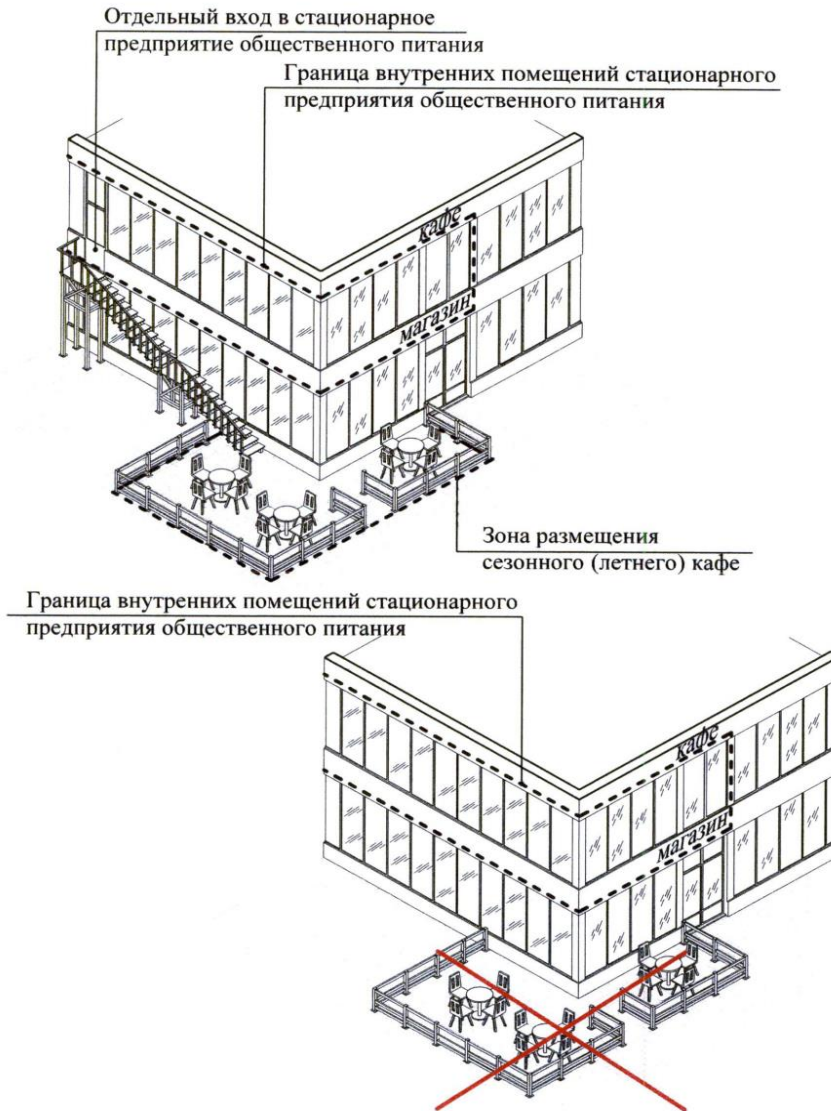

К пункту 2.4.6.

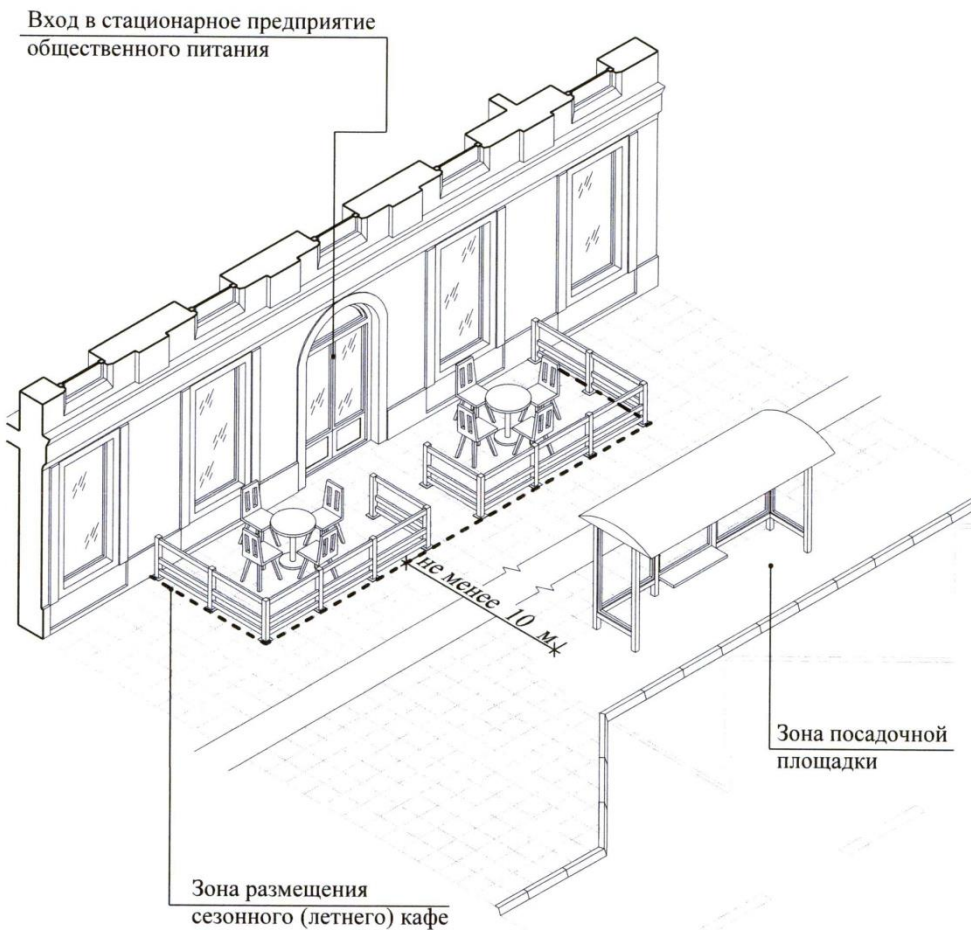

Не допускается размещение сезонных кафе на остановочных пунктах городского наземного пассажирского транспорта, а также в 10-метровой зоне от границ посадочных площадок.

К пункту 2.4.7.

Не допускается размещение сезонных кафе на тротуарах и площадках, если свободная ширина прохода от крайних элементов сезонного кафе до края проезжей части, а также границ опор конструкций, стволов деревьев, парковочной разметки автотранспорта или других отдельно стоящих выступающих элементов, включая здания, строения, сооружения, не позволяет обеспечить беспрепятственное пешеходное движение в соответствии с установленными требованиями.

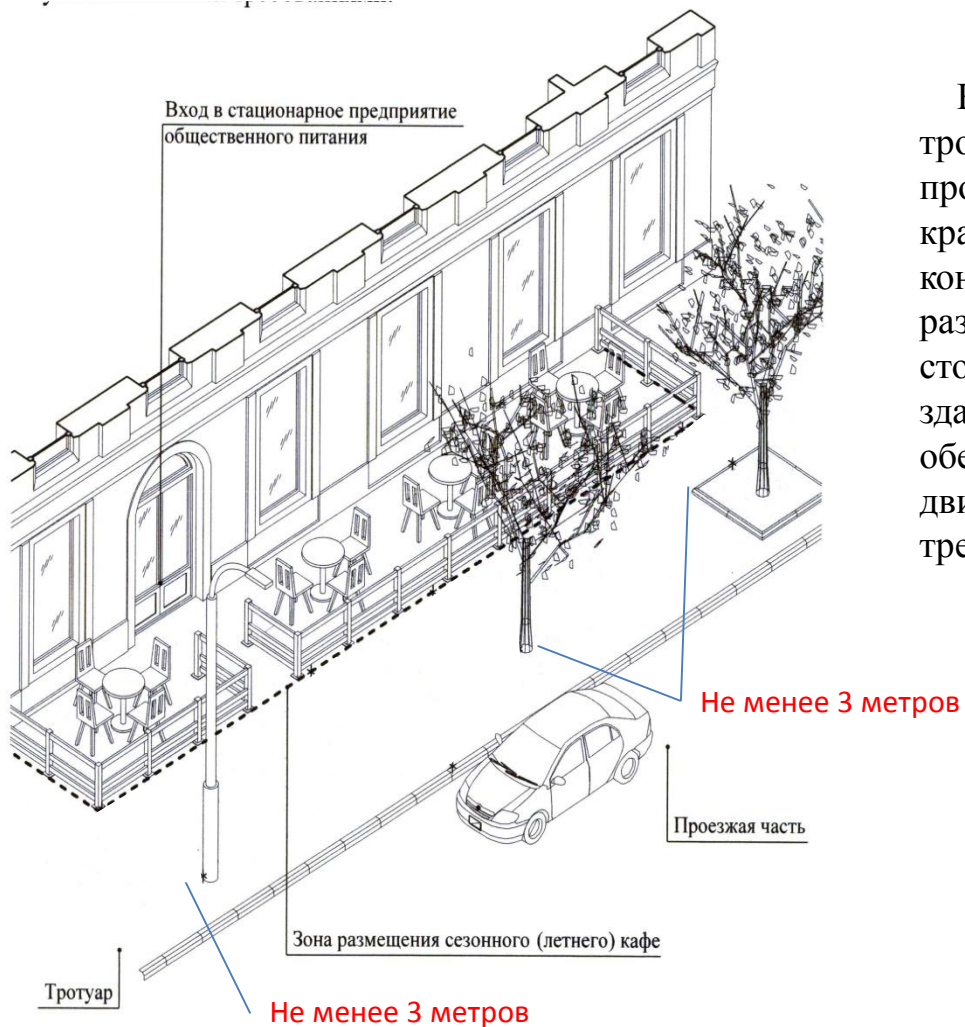

К пункту 2.4.8.

Не допускается размещение сезонных кафе в 5-метровой зоне от подземных, надземных и наземных пешеходных переходов.

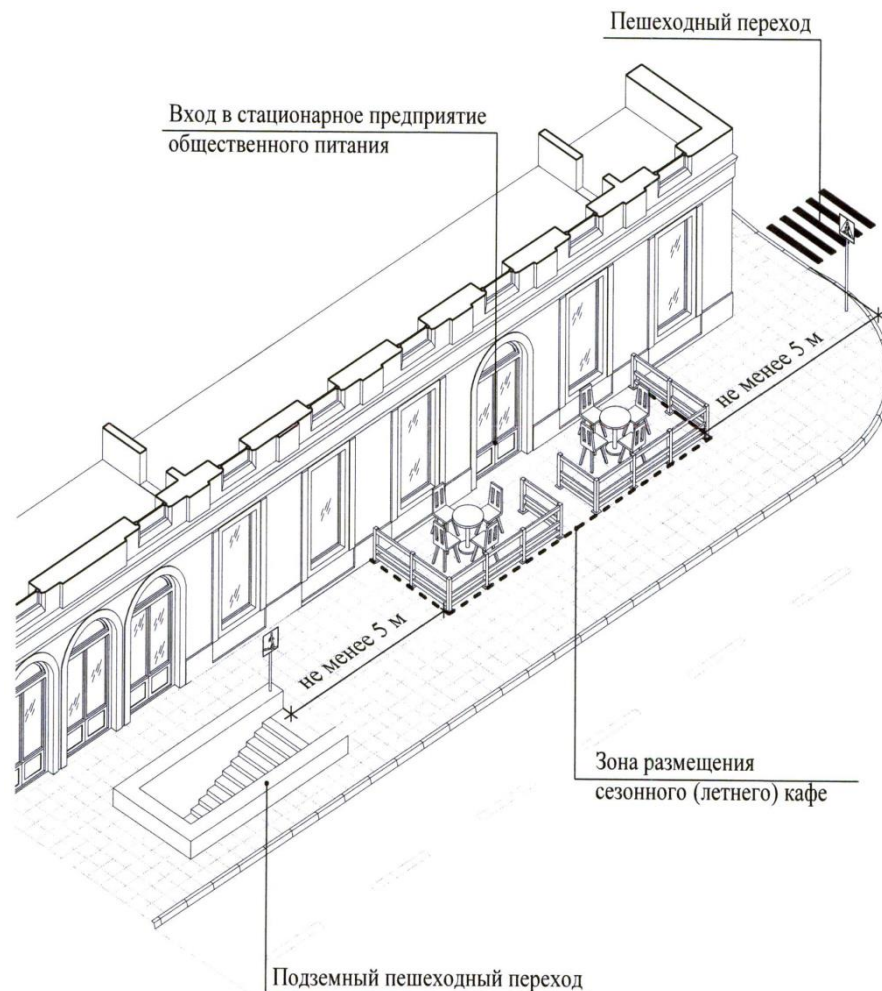

К пункту 2.4.9.

Не допускается размещение сезонных кафе на
крышах жилых домов и их встроено-
пристроенных помещениях.

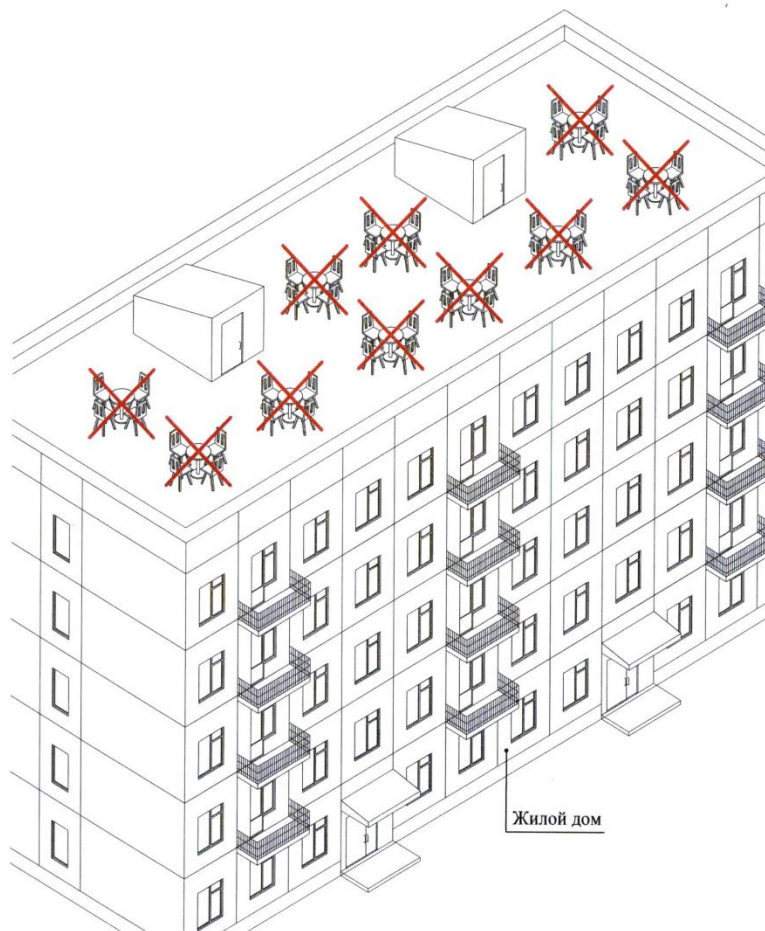

К пункту 2.4.10.

Не допускается размещение сезонных кафе с использованием конструкций (оборудования), обустроенных вокруг (над) деревьями, кустарниками и приводящих к полному или частичному заключению их крон, стволов непосредственно внутрь сезонного кафе.

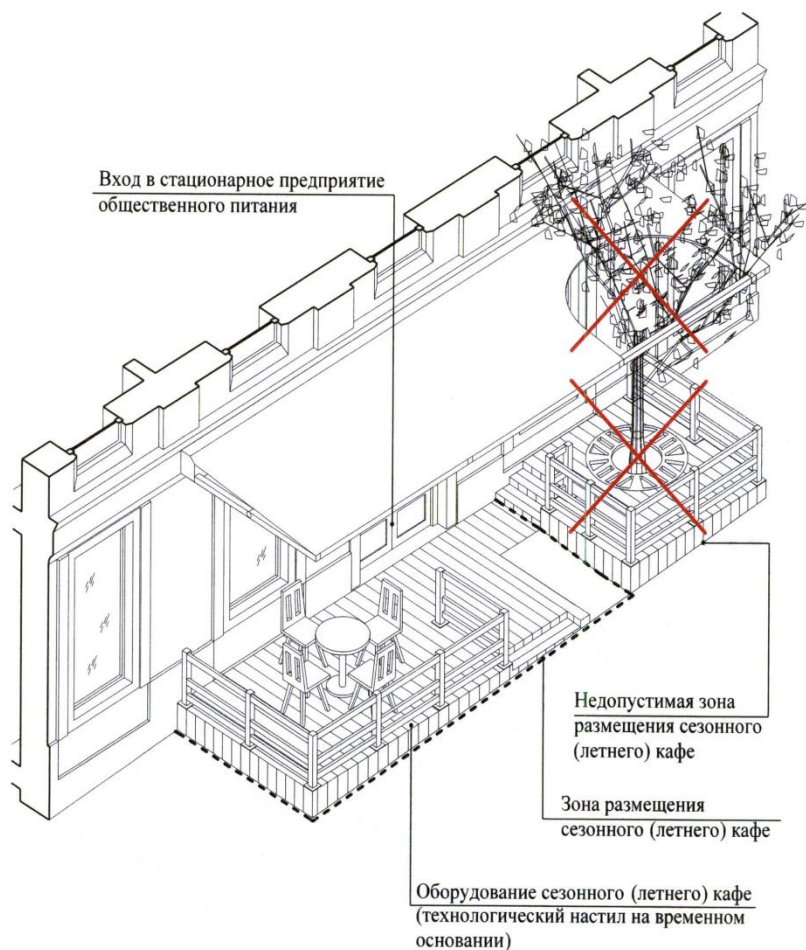

К пункту 3.4.

Обустройство сезонных кафе осуществляется с учетом необходимости обеспечения его доступности для маломобильных групп населения (путем использования пандусов, поручней, специальных тактильных и сигнальных маркировок).

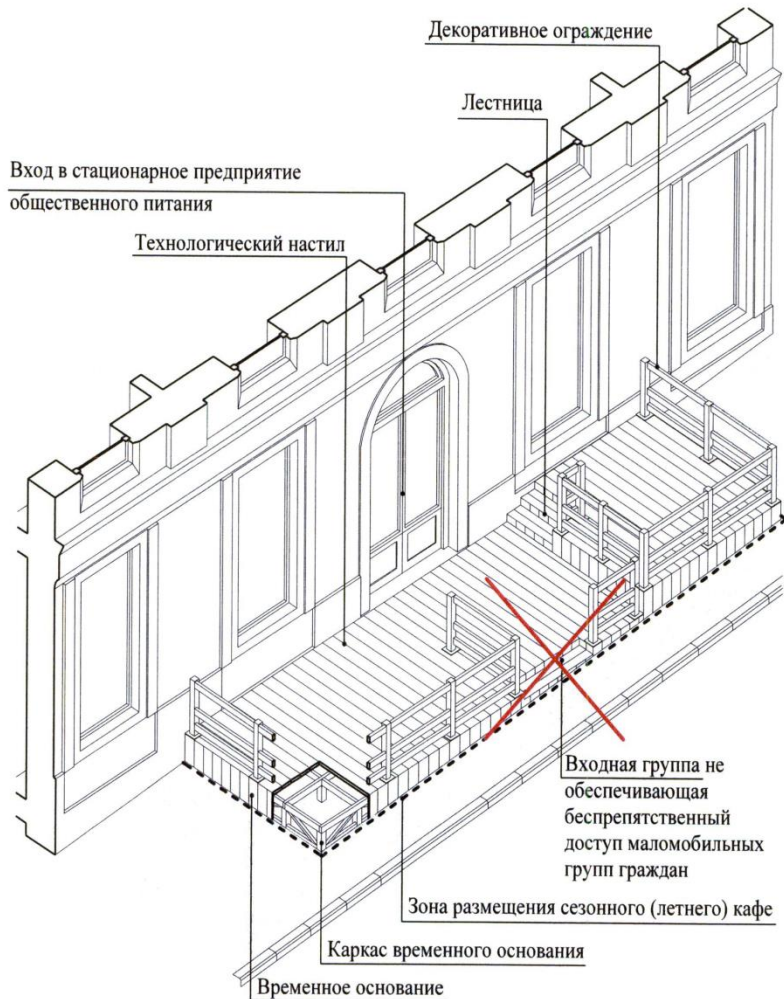

К пункту 3.4.

При оборудовании сезонных (летних) кафе не допускается использование кирпича, строительных блоков и плит, монолитного бетона, железобетона, стальных профилированных листов, банерной ткани.

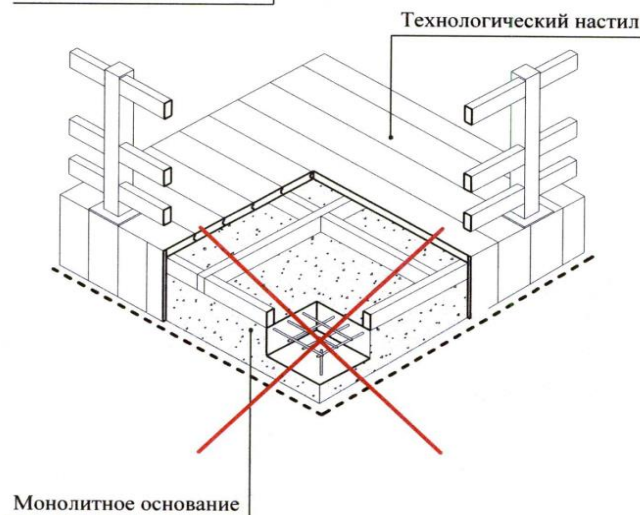
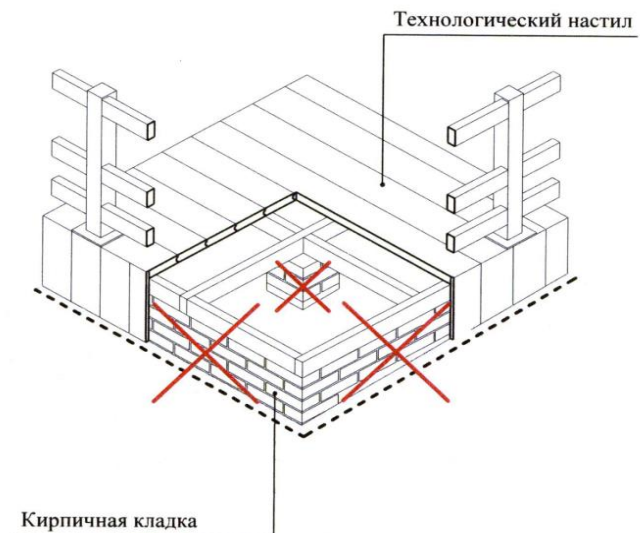

**К пунктам
3.5.3., 3.5.4.**

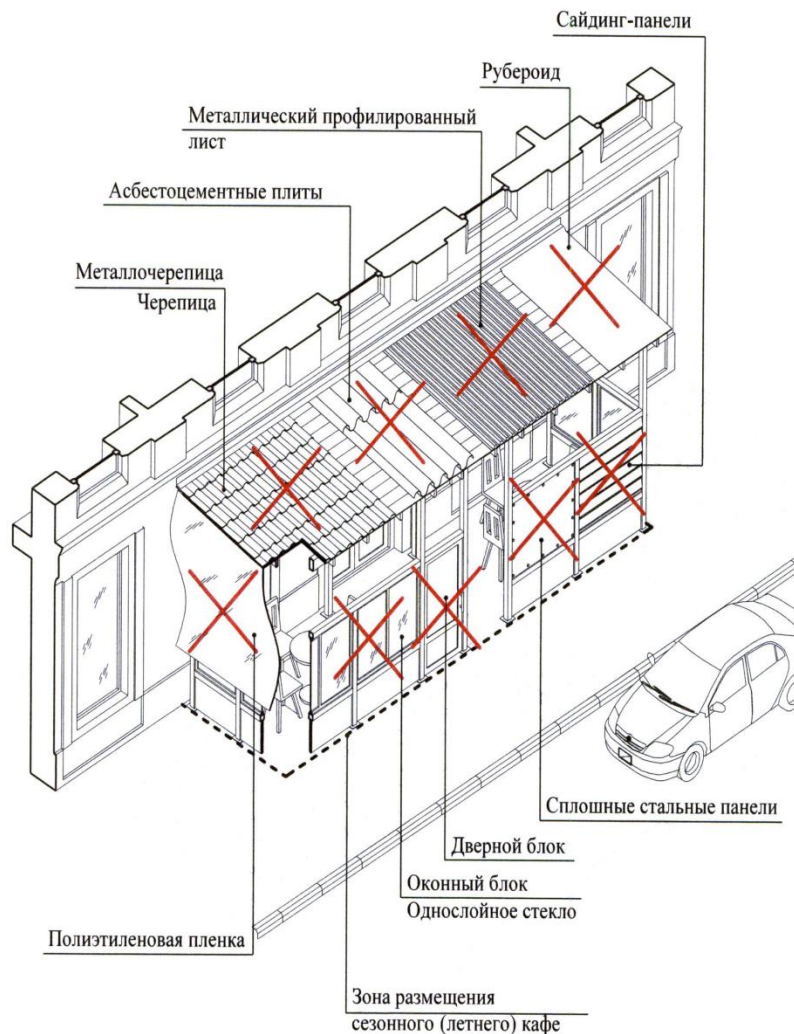

При оборудовании сезонных кафе не допускается заполнение пространства между элементами оборудования при помощи оконных и дверных блоков (рамное остекление), сплошных металлических панелей, сайдинг-панелей и остекления, использование для облицовки элементов оборудования кафе и навеса полимерных пленок, черепицы, металлочерепицы, металла, а также рубероида, асбестоцементных плит.

К пункту 3.6.

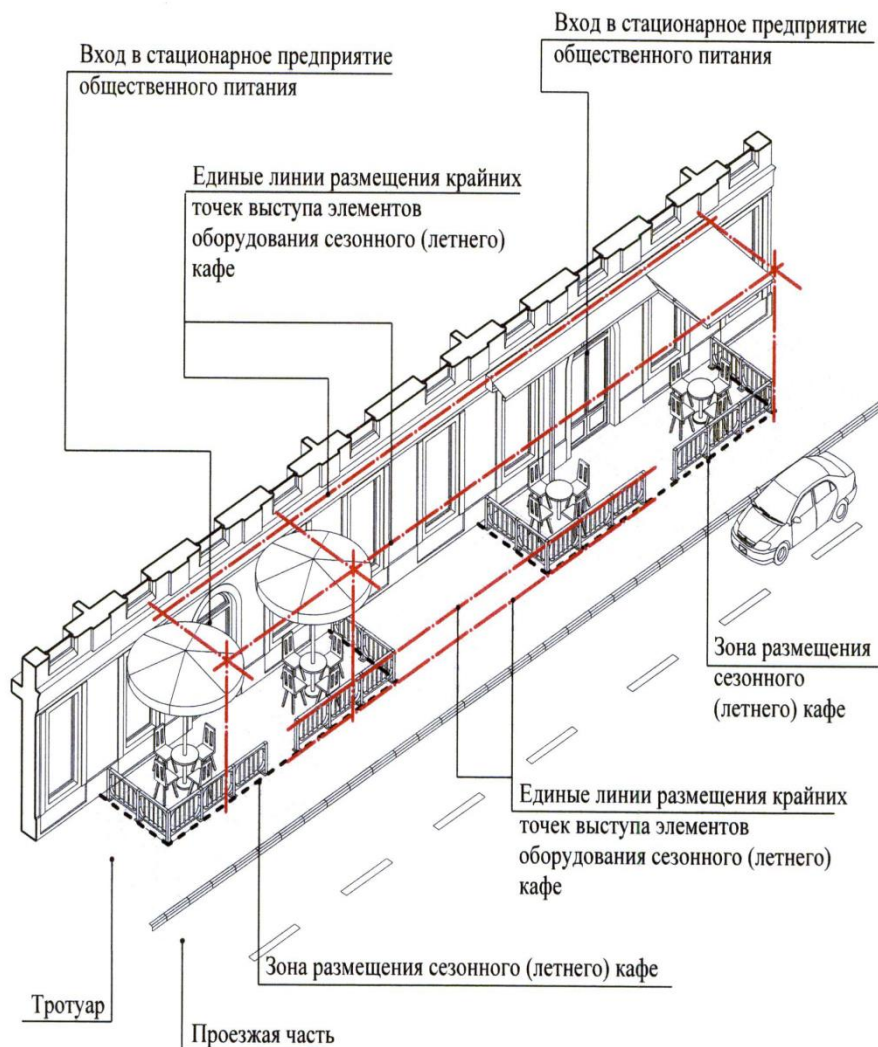

В случае размещения нескольких сезонных (летних) кафе при стационарных предприятиях общественного питания, принадлежащих разным хозяйствующим субъектам и расположенных в одном здании, строении, сооружении, конструкции сезонных (летних) кафе должны быть выполнены в едином архитектурно-художественном решении (единые материалы конструкции, взаимосвязанное колористическое решение) с соблюдением единой линии размещения крайних точек выступа элементов оборудования сезонного (летнего) кафе относительно горизонтальной плоскости фасада..

К пункту 3.6.

Вход в стационарное предприятие
общественного питания

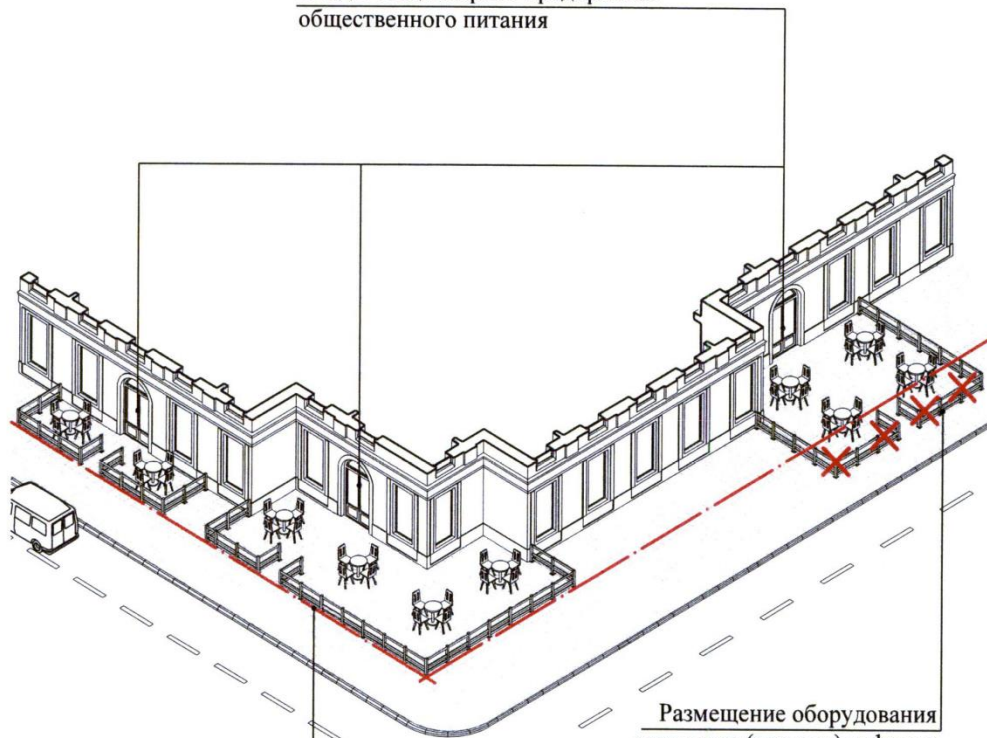

Размещение оборудования
сезонного (летнего) кафе вне
единой линии не допускается

Единая линия размещения
крайних точек выступа
элементов оборудования
сезонных (летних) кафе

К пункту 3.6.

Элементы оборудования сезонных (летних) кафе размещаются в границах места его размещения, установленных генеральным планом участка.

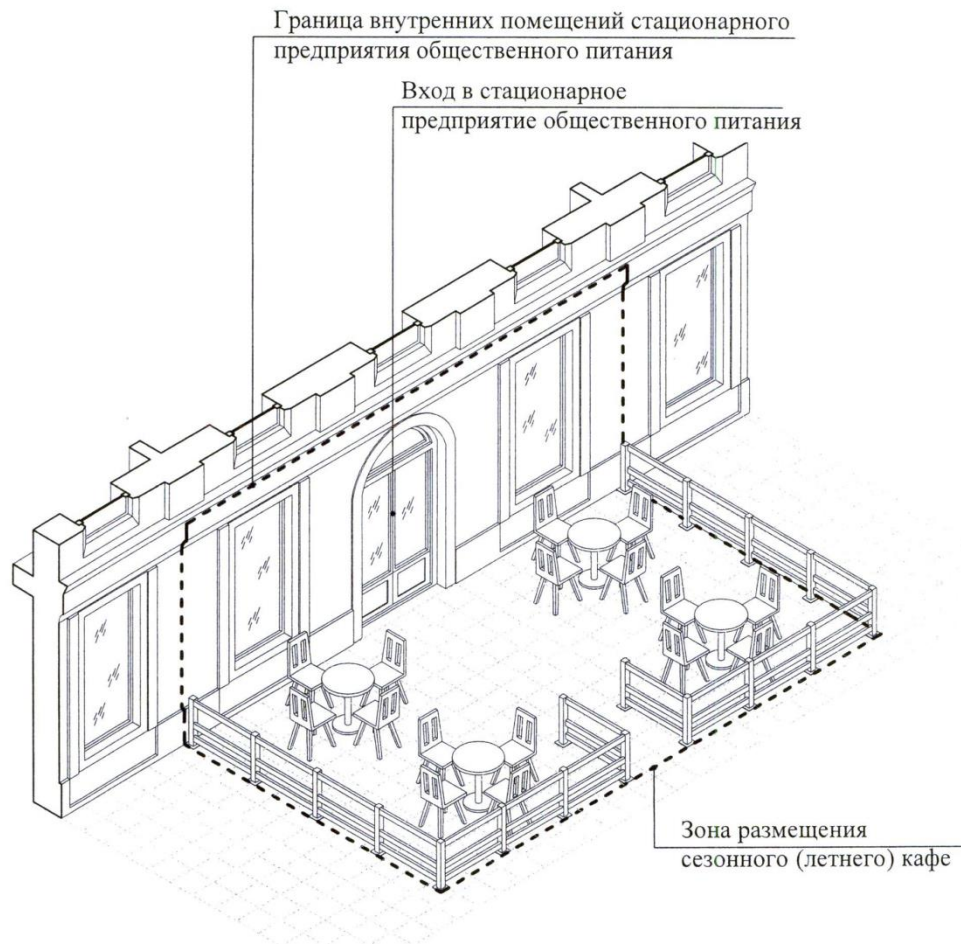

К пункту 3.9.

Допускается размещение элементов оборудования сезонных (летних) кафе с заглублением элементов и крепление до 0,3 м.

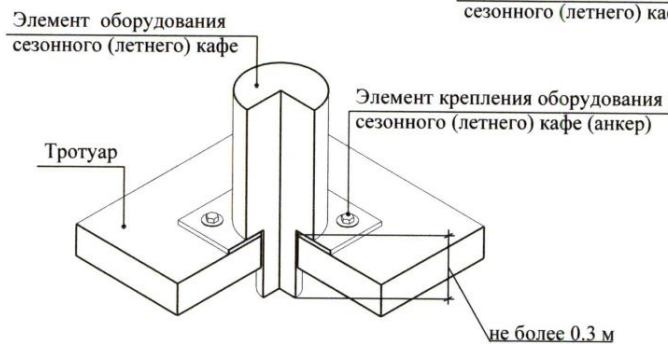
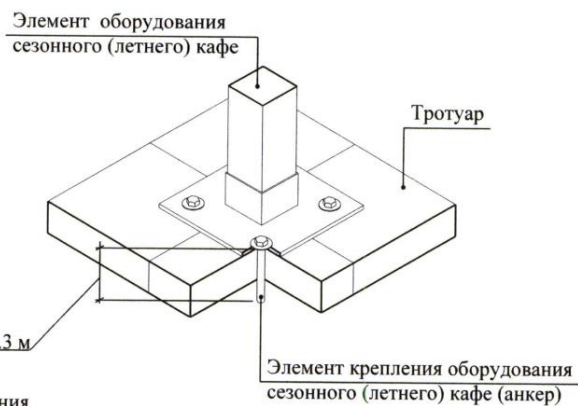

К пункту 3.10.

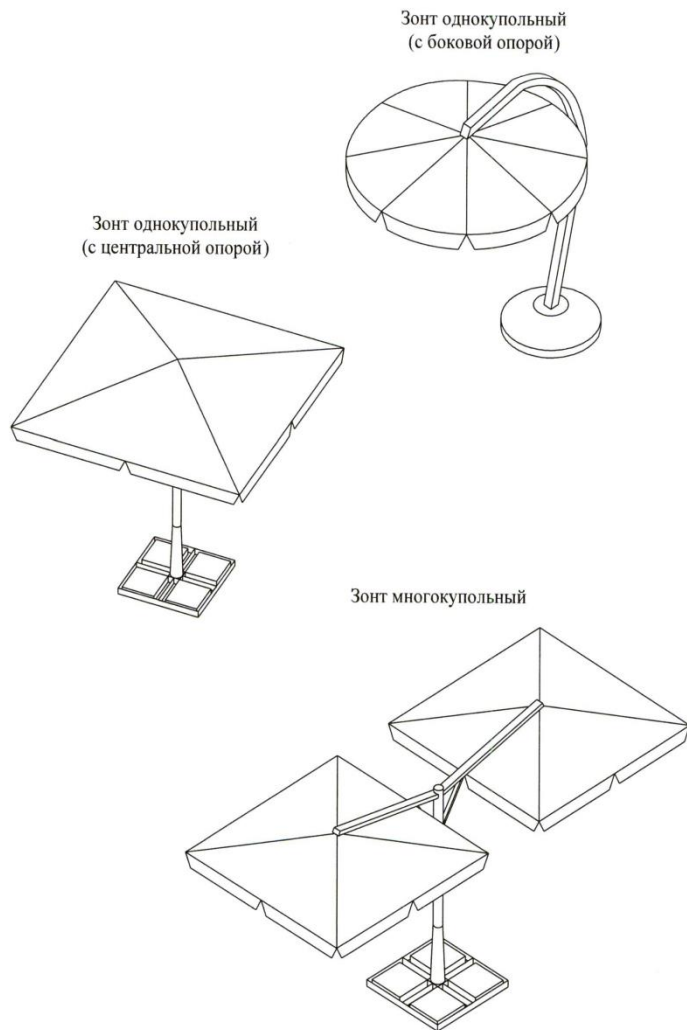

Зонты, используемые при обустройстве сезонных (летних) кафе могут быть как однокупольные, так и многокупольные с центральной опорой.

К пункту 3.10.1.

Высота зонтов не должна превышать высоту первого этажа здания, строения, сооружения, занимаемого предприятием общественного питания.

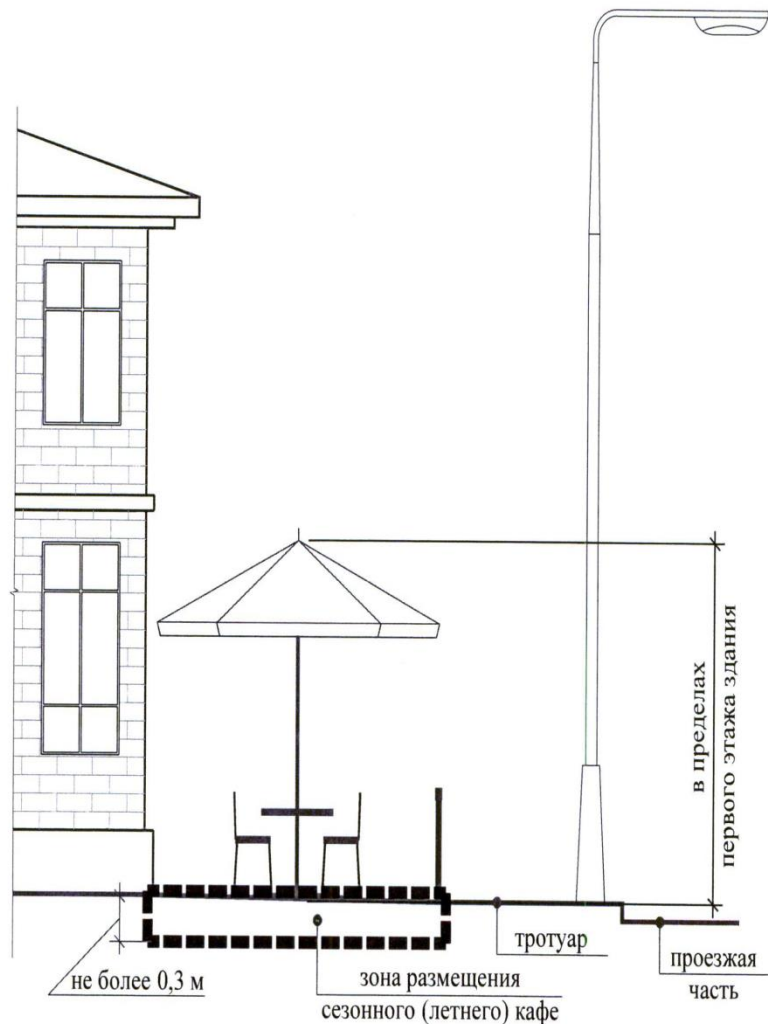

К пункту 3.10.3.

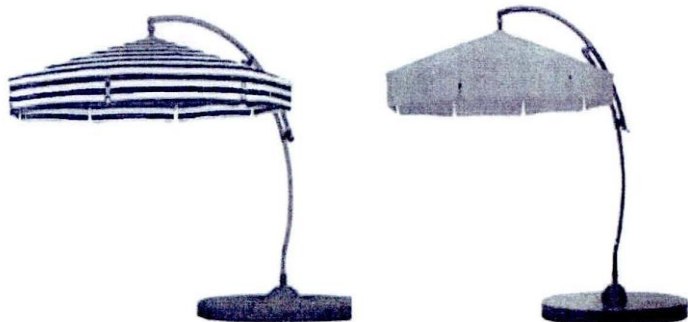

Для обустройства зонтов сезонного (летнего) кафе рекомендуется использовать материалы пастельных тонов.

К пункту 3.10.4.

При обустройстве сезонных (летних) кафе не
допускается использование шатров.

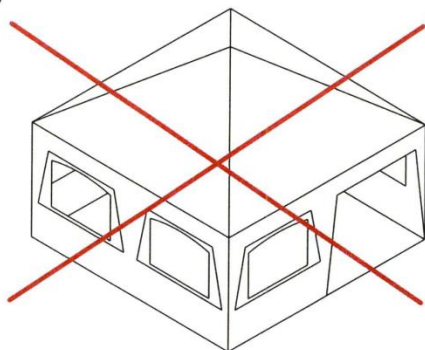
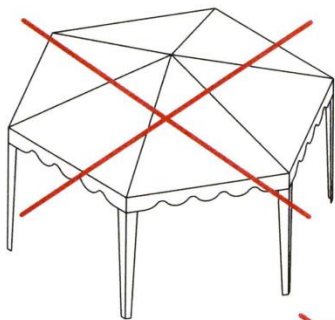
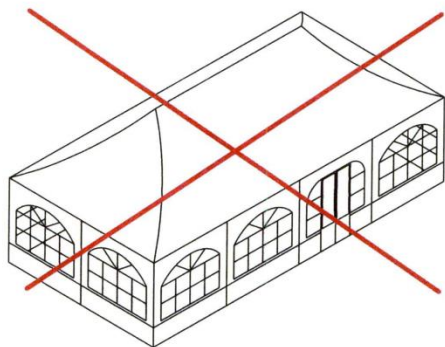

ДЕПАРТАМЕНТ АРХИТЕКТУРЫ И ГРАДОСТРОИТЕЛЬСТВА АДМИНИСТРАЦИИ МУНИЦИПАЛЬНОГО ОБРАЗОВАНИЯ ГОРОД КРАСНОДАР

К пункту 3.11.

В составе мебели, используемой при обустройстве сезонных (летних) кафе, могут использоваться столы, стулья, кресла, диваны и т.д.

Примеры мебели, используемой при обустройстве сезонного (летнего) кафе	Материал
	Металл
	Комбинированный
	Дерево

Примеры мебели, используемой при обустройстве сезонного (летнего) кафе	Материал
	Пластик
	
	Ротанг

ДЕПАРТАМЕНТ АРХИТЕКТУРЫ И ГРАДОСТРОИТЕЛЬСТВА АДМИНИСТРАЦИИ МУНИЦИПАЛЬНОГО ОБРАЗОВАНИЯ ГОРОД КРАСНОДАР

К пункту 3.11.

Примеры мебели, используемой при обустройстве сезонного (летнего) кафе	Материал
	Комбинированный
	
	Дерево
	

Примеры мебели, используемой при обустройстве сезонного (летнего) кафе	Материал
	Пластик
	
	Ротанг
	

ДЕПАРТАМЕНТ АРХИТЕКТУРЫ И ГРАДОСТРОИТЕЛЬСТВА АДМИНИСТРАЦИИ МУНИЦИПАЛЬНОГО
ОБРАЗОВАНИЯ ГОРОД КРАСНОДАР

К пункту 3.11.

Примеры мебели, используемой при обустройстве сезонного (летнего) кафе	Материал
	Дерево
	Ротанг

ДЕПАРТАМЕНТ АРХИТЕКТУРЫ И ГРАДОСТРОИТЕЛЬСТВА АДМИНИСТРАЦИИ МУНИЦИПАЛЬНОГО
ОБРАЗОВАНИЯ ГОРОД КРАСНОДАР

Садово-дачная мебель

(мебель не предназначенная для активного повседневного использования на открытом воздухе в условиях городской среды - складные стулья с элементами из ткани, деревянная мебель без специализированных пропиток и покрытий, пластиковая мебель из хрупких или мягких пластиков, материалов не стойких к потере цвета под воздействием солнечных лучей, распространяющих неприятные запахи)

К пункту 3.11.

Использование дачной, садовой и интерьерной мебели для сезонного (летнего) кафе не допускается.

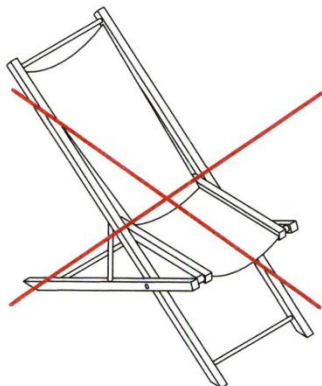

Интерьерная мебель

(мебель выполненная из материалов не допускающих эксплуатацию на открытом воздухе)

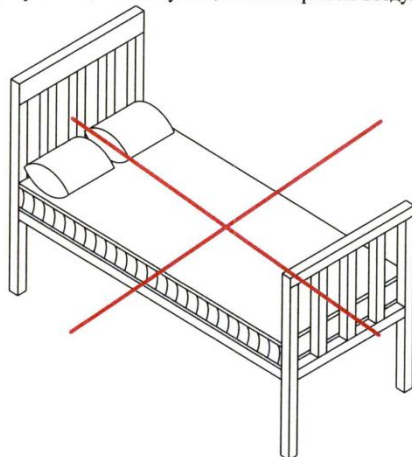
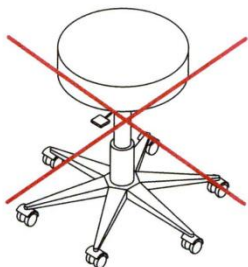

ДЕПАРТАМЕНТ АРХИТЕКТУРЫ И ГРАДОСТРОИТЕЛЬСТВА АДМИНИСТРАЦИИ МУНИЦИПАЛЬНОГО
ОБРАЗОВАНИЯ ГОРОД КРАСНОДАР

Маркизы
односторонние с
креплением на фасаде

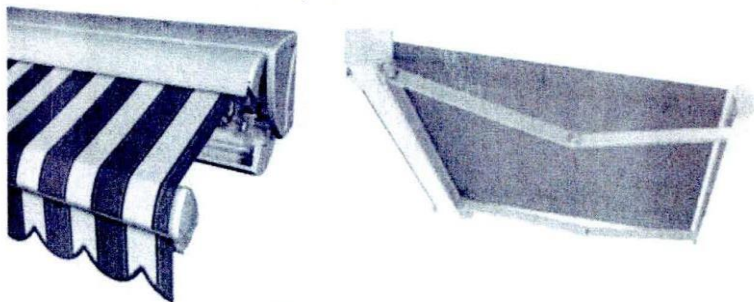

К пункту 3.12.

Конструкции маркиз, используемых при
обустройстве сезонных (летних) кафе.

Маркизы двусторонние с
креплением к
тяжеловесным основаниям



Боковая маркиза

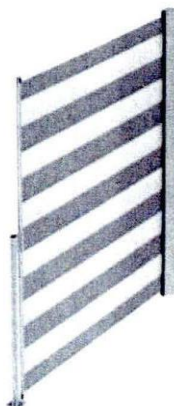

ДЕПАРТАМЕНТ АРХИТЕКТУРЫ И ГРАДОСТРОИТЕЛЬСТВА АДМИНИСТРАЦИИ МУНИЦИПАЛЬНОГО
ОБРАЗОВАНИЯ ГОРОД КРАСНОДАР

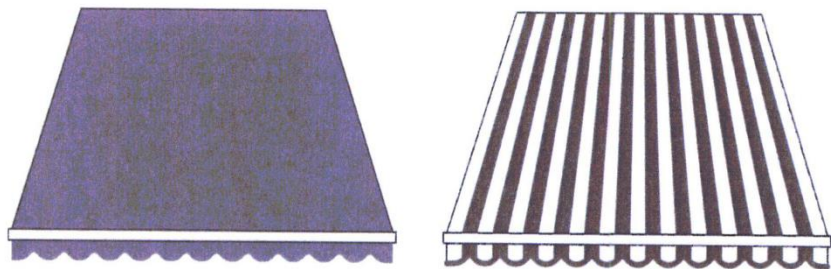

Для обустройства маркиз сезонного (летнего)
кафе рекомендуется использовать материалы
пастельных тонов.

К пункту 3.13.

Декоративные ограждения, используемые при обустройстве сезонного (летнего) кафе, размещаются в одну линию в границах места размещения.

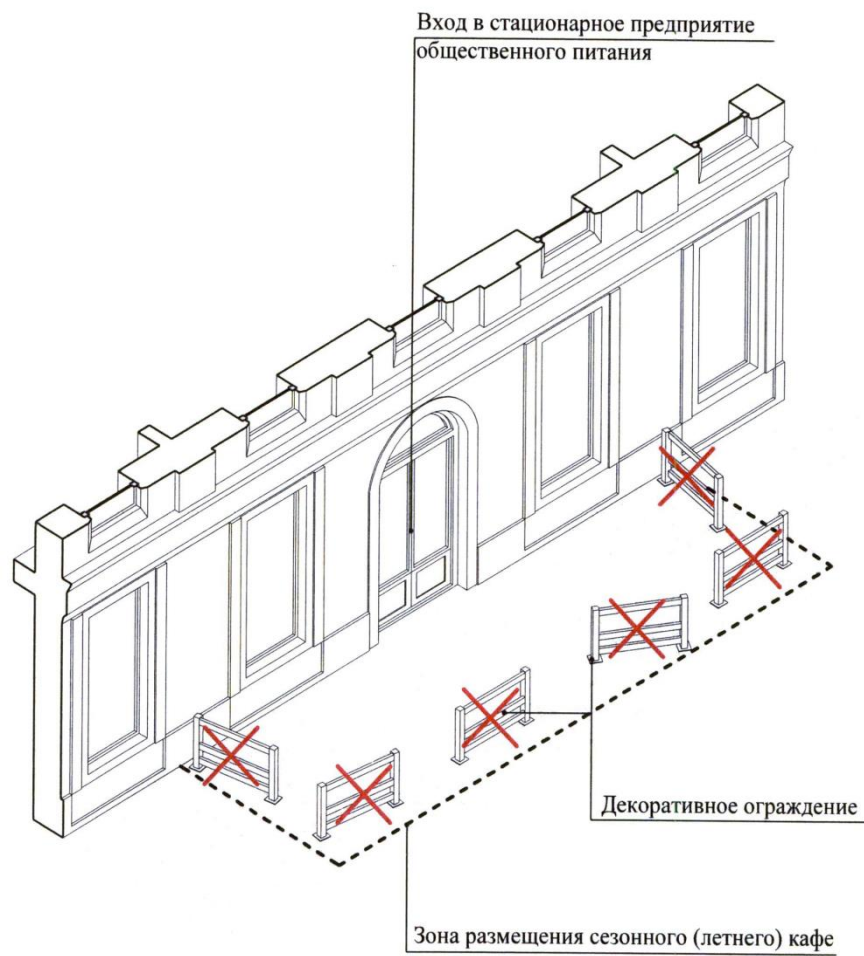

К пункту 3.13.1

Высота декоративных ограждений,
используемых при обустройстве сезонного
(летнего) кафе, не может быть менее 0,6 м и
превышать 0,9 м.

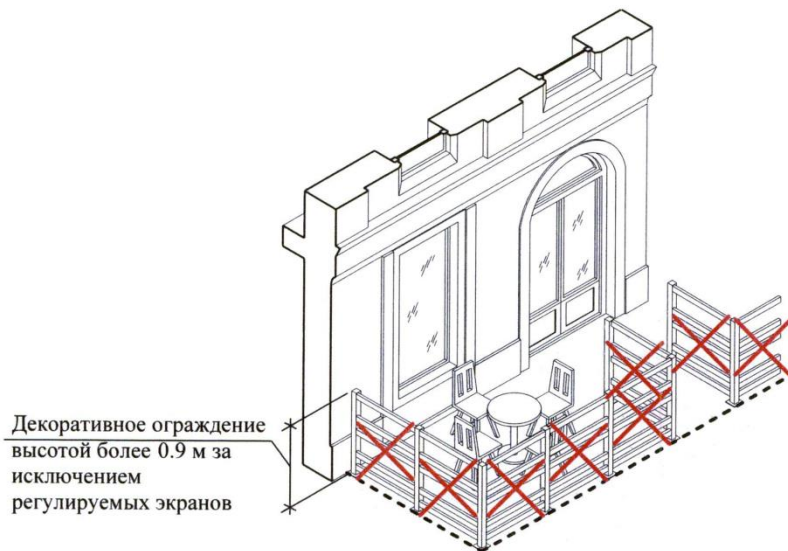
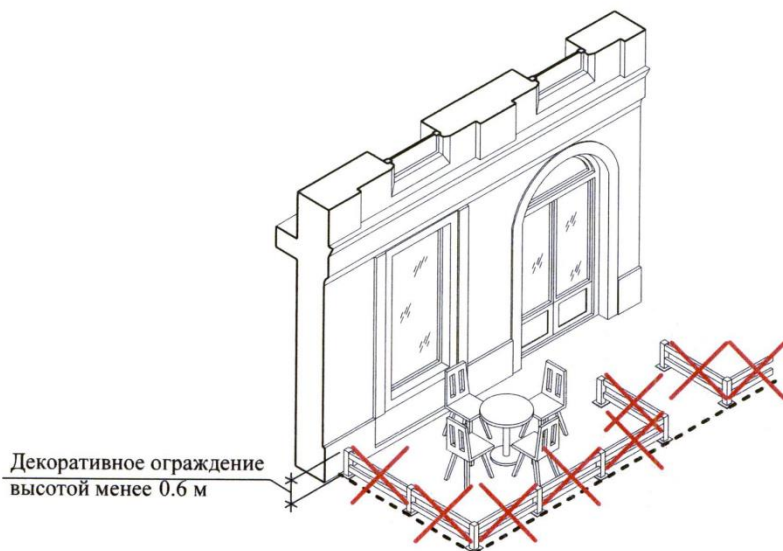

К пункту 3.13.2.

При обустройстве сезонного (летнего) кафе допускается использование раздвижных, складных ограждений высотой в собранном (складном) состоянии не более 0,9 м и в разобранном – 1,80 м.

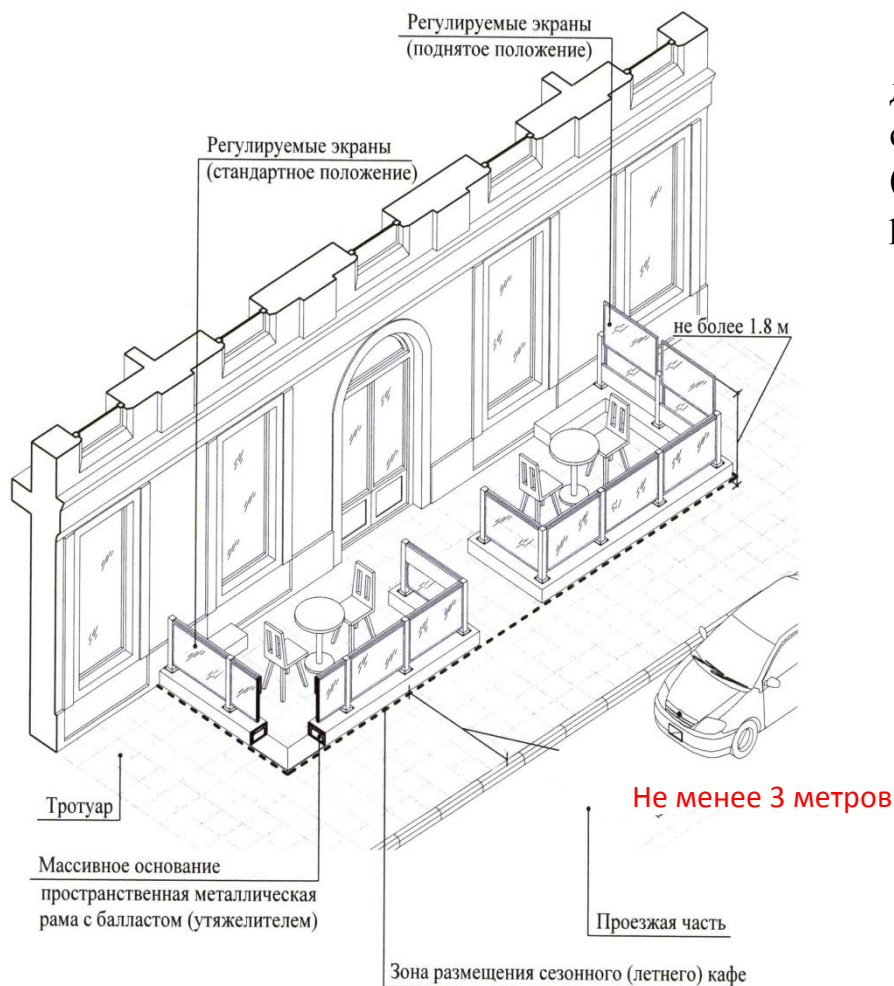

К пункту 3.13.3.

Конструкции ограждений должны быть выполнены из жестких секций, скрепленных между собой элементами, обеспечивающими их устойчивость.



Декоративное ограждение с угловыми секциями, обеспечивающими устойчивость и пространственную жесткость

Секции ограждения не скреплены между собой элементами, обеспечивающими пространственную жесткость

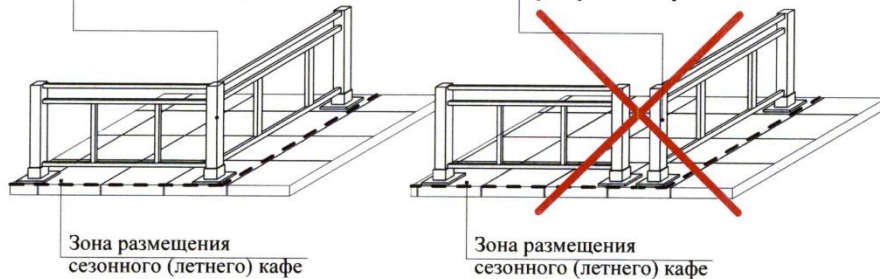

К пункту 3.13.4.



Не допускается использование глухих конструкций, а также инвентарных металлических ограждений.

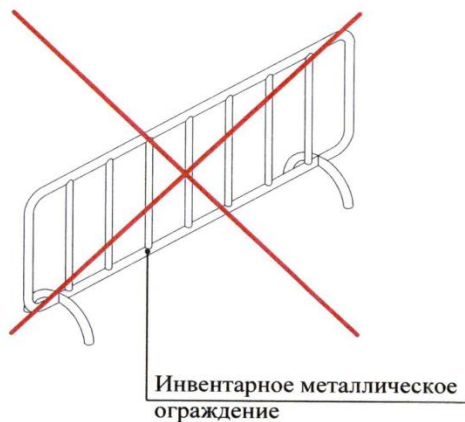

К пункту 3.14.

Элементы вертикального и контейнерного озеленения, используемые при обустройстве сезонного (летнего) кафе должны быть устойчивыми.

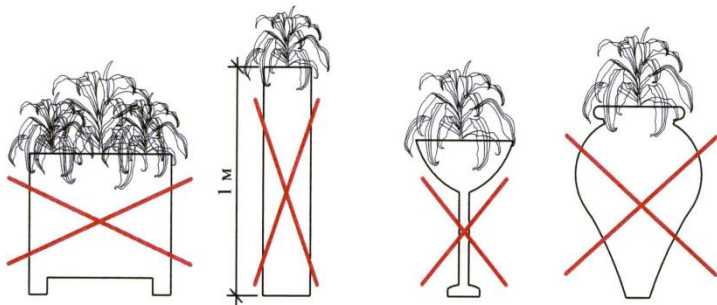

На ножках (затрудняет уборку)

Слишком высокий (высота более 0.9 м не обеспечивает устойчивость)

Центр тяжести находится в верхней части контейнера (легко опрокидывается)

Площадь опоры мала (легко опрокидывается)

К пункту 3.14.2.

Использование контейнеров для озеленения со сливными отверстиями не допускается.

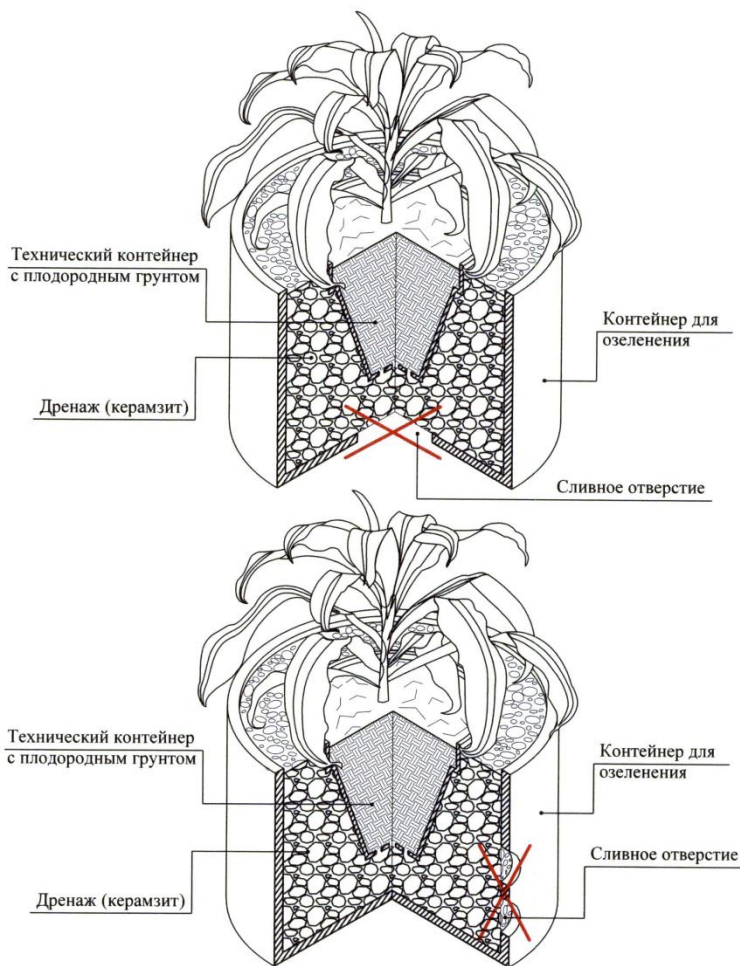

К пункту 3.14.3.

Для организации озеленения допускается использование подвесных контейнеров, в том числе путем их размещения на декоративных ограждениях.

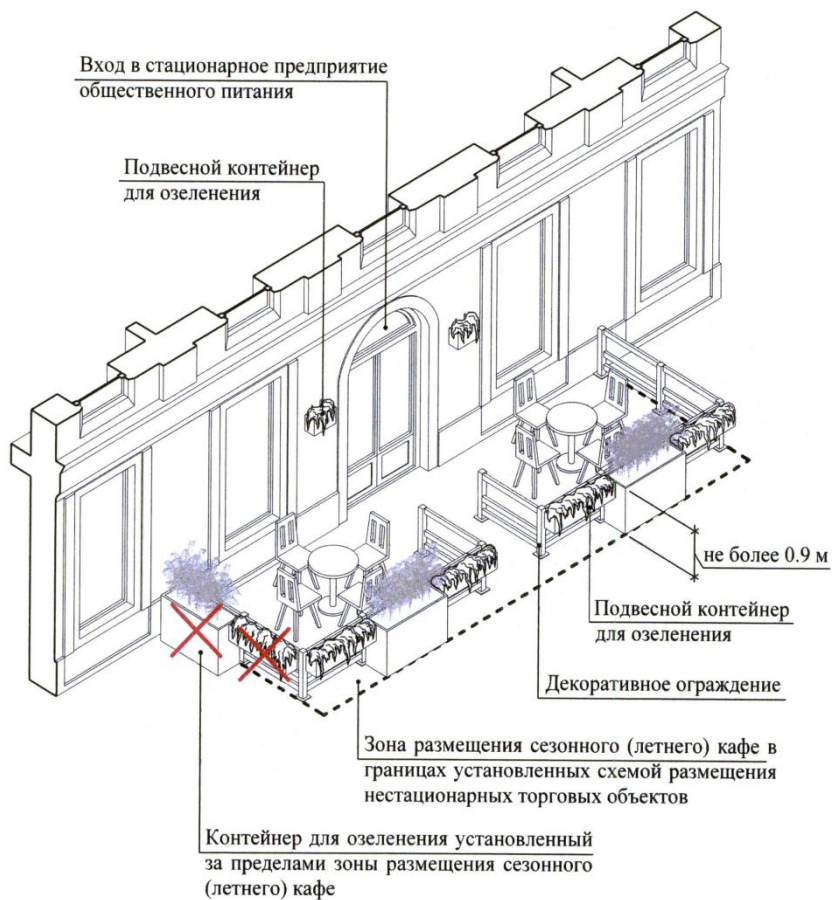

К пункту 3.14.5.

Высота шпалер, используемых при обустройстве сезонного (летнего) кафе, не должна превышать 1,5 м.

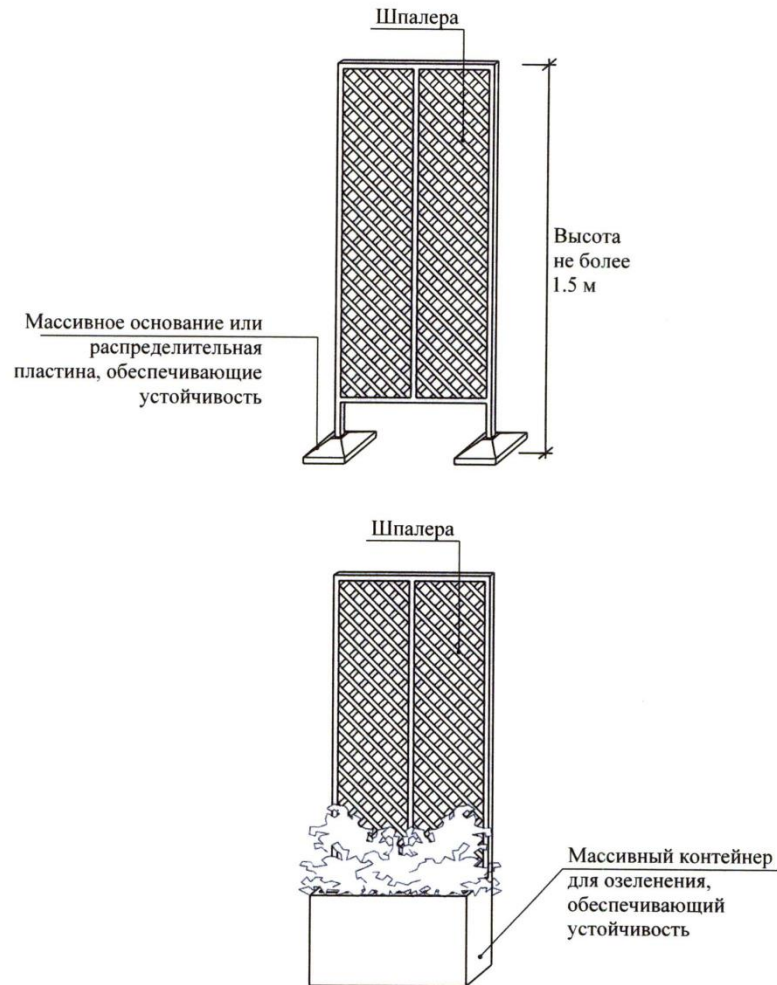

ДЕПАРТАМЕНТ АРХИТЕКТУРЫ И ГРАДОСТРОИТЕЛЬСТВА АДМИНИСТРАЦИИ МУНИЦИПАЛЬНОГО
ОБРАЗОВАНИЯ ГОРОД КРАСНОДАР

К пункту 3.16.

Для обеспечения устойчивости элементов оборудования при устройстве сезонного (летнего) кафе допускается организация технологического настила высотой не более 0,45 м от метки тротуара до верхней отметки пола технологического настила.

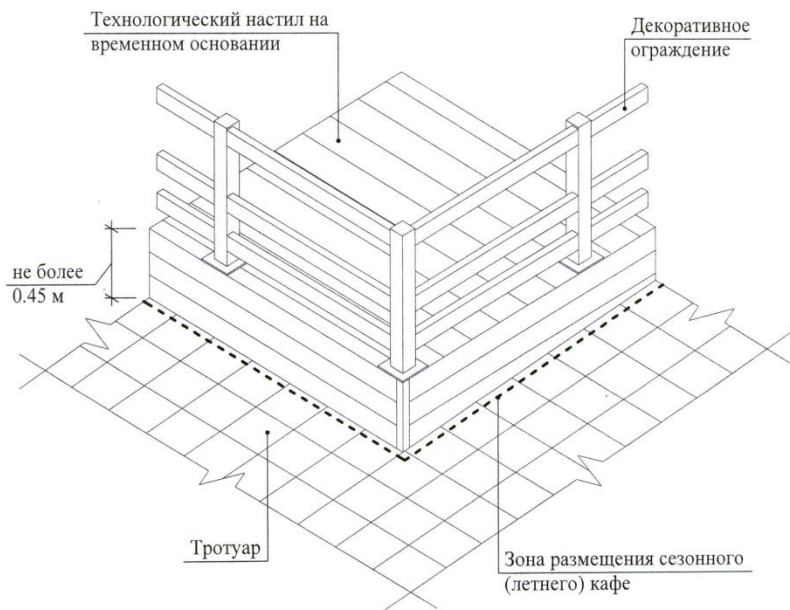
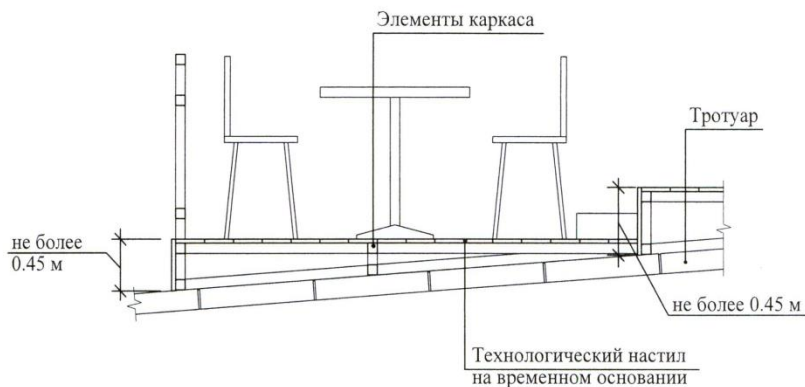

К пункту 3.16.1.

Технологические настилы устраиваются на территории, имеющие уклон более 3% включительно, для целей его выравнивания.

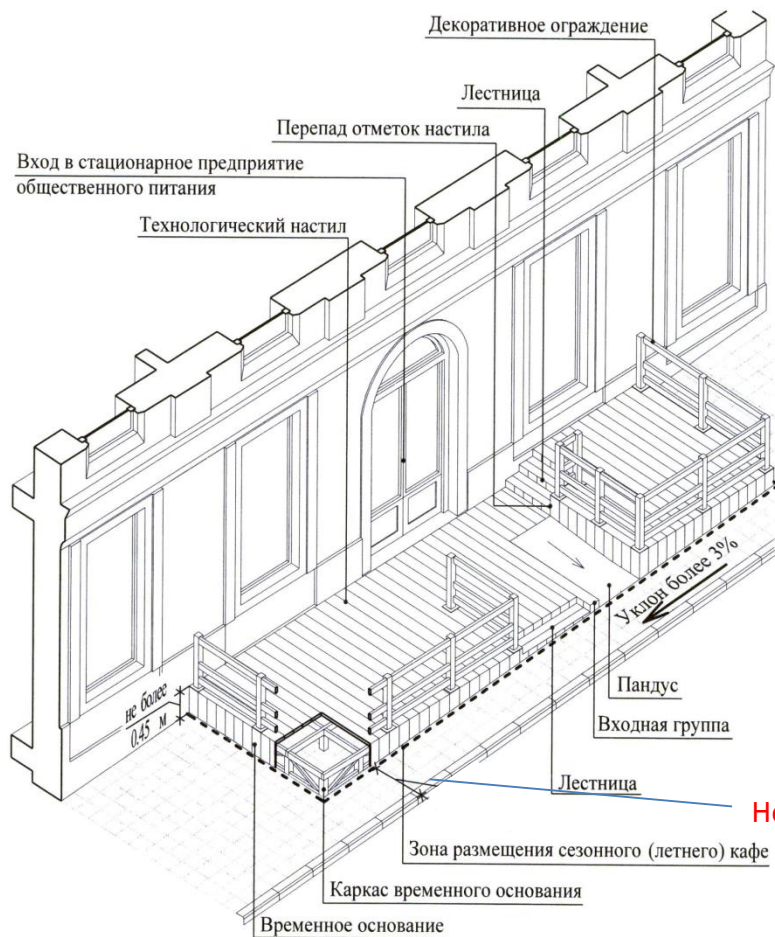

Не менее 3 метров

К пункту 3.16.2.

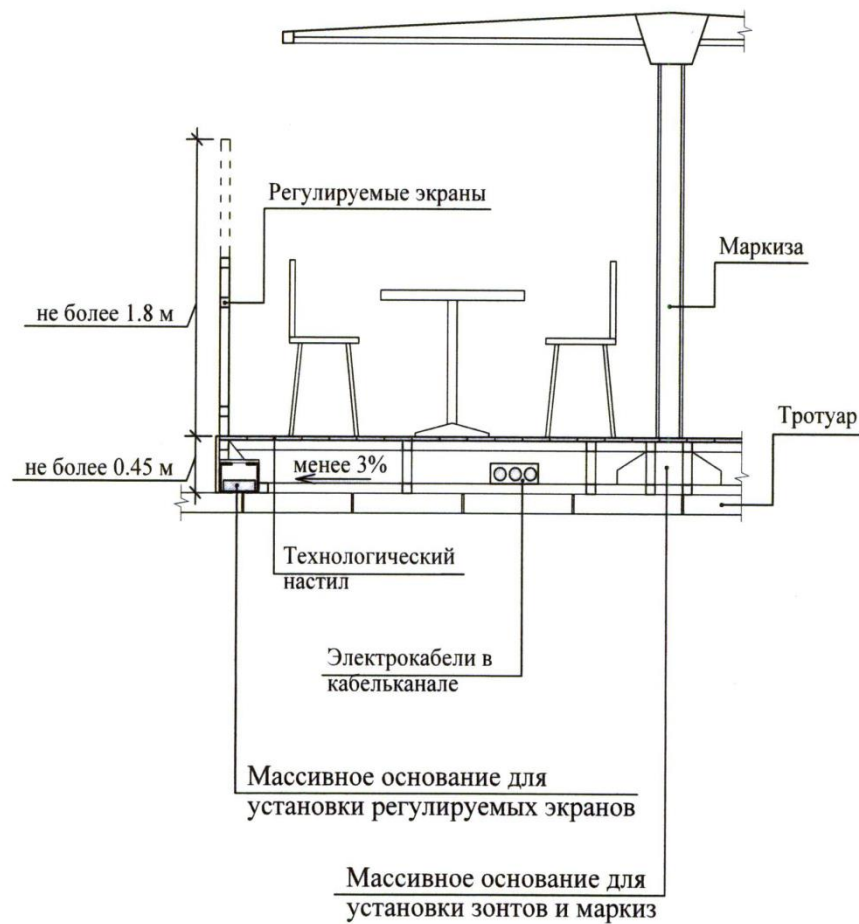

Устройство технологических настилов на территории имеющих уклон менее 3%, допускается в следующих случаях:

- в целях изоляции элементов крепления и элементов оборудования;
- для прокладки сетей электроснабжения в соответствии с требованиями пожарной безопасности;
- для организации ливнестока с поверхности тротуара.

К пункту 3.16.4.

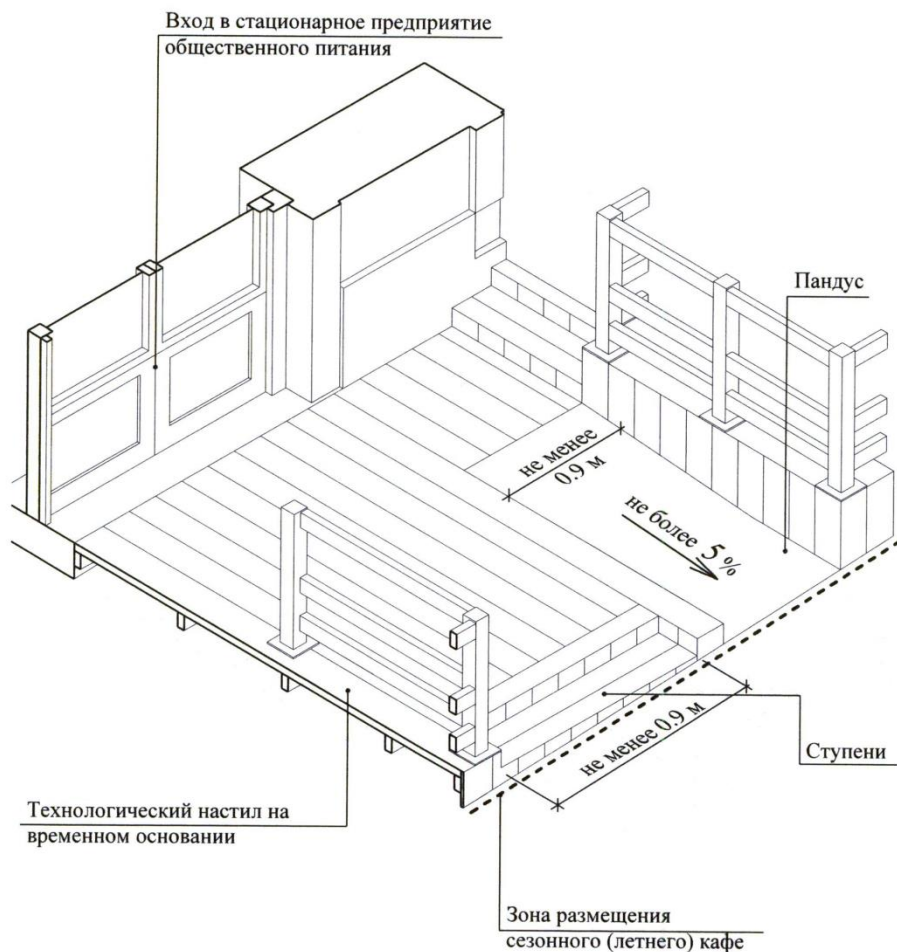

Лестничные сходы с технологического настила устраиваются в границах места размещения сезонного (летнего) кафе. Ширина лестниц должна быть не менее 0,9 м.

Доступ маломобильных групп населения на технологический настил обеспечивается путем применения пандусов с максимальным уклоном 5 процентов.

Допускается использование конструкций съемных пандусов.

ДЕПАРТАМЕНТ АРХИТЕКТУРЫ И ГРАДОСТРОИТЕЛЬСТВА АДМИНИСТРАЦИИ МУНИЦИПАЛЬНОГО
ОБРАЗОВАНИЯ ГОРОД КРАСНОДАР

К пункту 3.19.

Не допускается использование элементов оборудования для размещения рекламных и информационных конструкций, не относящихся к деятельности сезонного (летнего) кафе.



Товарный знак, фирменные обозначения, наименование предприятия общественного питания. Высота текста - не более 0.2 м, товарного знака - 0.3 м.

НАДПИСЬ

не более 0.2 м



не более 0.3 м



ДЕПАРТАМЕНТ АРХИТЕКТУРЫ И ГРАДОСТРОИТЕЛЬСТВА АДМИНИСТРАЦИИ МУНИЦИПАЛЬНОГО
ОБРАЗОВАНИЯ ГОРОД КРАСНОДАР

Примеры

